

超级大货车



使用说明书

警告

- ◇ 安装和使用前请先阅读此手册。
- ◇ 请把手册与机台放在一起。

UNIS
世宇科技

广东世宇科技股份有限公司
联系地址：中山市西区政安路1号
(广珠西线中山出口旁)
Tel. : 0086-760-88818999 (转) 118
Fax: 0086-760-88818999 (转) 117
Service@zs-shiyu.com

前言

一、公司简介：

衷心感谢您选择我公司生产的游艺机，本公司自 1993 年创建以来，不断发展，拥有雄厚的物资力量和技术力量。我们是集产品开发，生产，销售，经营，服务为一体的综合型企业。“质量第一、用户第一、服务第一”是我们公司一切行动的指南，也是对所有客户的郑重承诺。

为让您能充分，合理，安全地使用本机器，请您仔细阅读此说明书，愿它能给您很好的指引，祝您迈向成功之路！

二、产品简介：

《超级大货车网销版》是我公司新开发的一款模拟游艺机，专为大众娱乐而设计的一种室内游艺机，该造型新颖、美观、安全可靠，操作简便，是游乐场的最佳游艺产品。

三、本产品特点：

- ◇ 游戏玩法新颖，极富休闲娱乐性；
- ◇ 外型设计美观大方，图案鲜艳、细腻，材料选用中纤板、角铁及钣金等制作，经防锈处理，安全耐用；
- ◇ 采用大规模集成化电路，内置程式，工作性能稳定、可靠；
- ◇ 游戏程式及营收比率细腻可调。

四、安全上的注意：

在机器的使用前，请留意机器上所使用的安全警示贴纸；在阅读本说明书的过程中请特别留意一些注意事项。以下我们把安全警示分为3类，它们分别表示不同的危险程度。

- **危险** 这个表示如果不注意而误操作的话，有令人受到伤害的危险。
- **警告** 这个表示如果不注意而误操作的话，有令人受到伤害的可能。
- **注意** 这个表示如果不注意而误操作的话，有令人受到伤害或令机器受到损害的可能。

请注意机器内的以下标识：

<p>高温标识</p>	<p>高压标识</p>
	
<p>请勿触摸标识</p>	
	

目 录

前 言.....	1
机器的规格和技术参数.....	1
跟机配件清单.....	2
移动搬运及放置说明.....	3
移动搬运方法.....	3
固定机台方法.....	4
机台不要在以下场所使用.....	4
放场地.....	4
放置范围尺寸.....	5
开机前应注意的事项.....	5
接线与注意事项.....	6
安装及维护.....	8
故障分析及解决办法.....	10
游戏说明.....	13
游戏介绍.....	13
时间任务设定.....	16
场景设定.....	17
游戏后台调整.....	18
零件明细.....	22
机构部分.....	22
美工部分.....	31
电气部分.....	33

机器的规格和技术参数

单位: mm

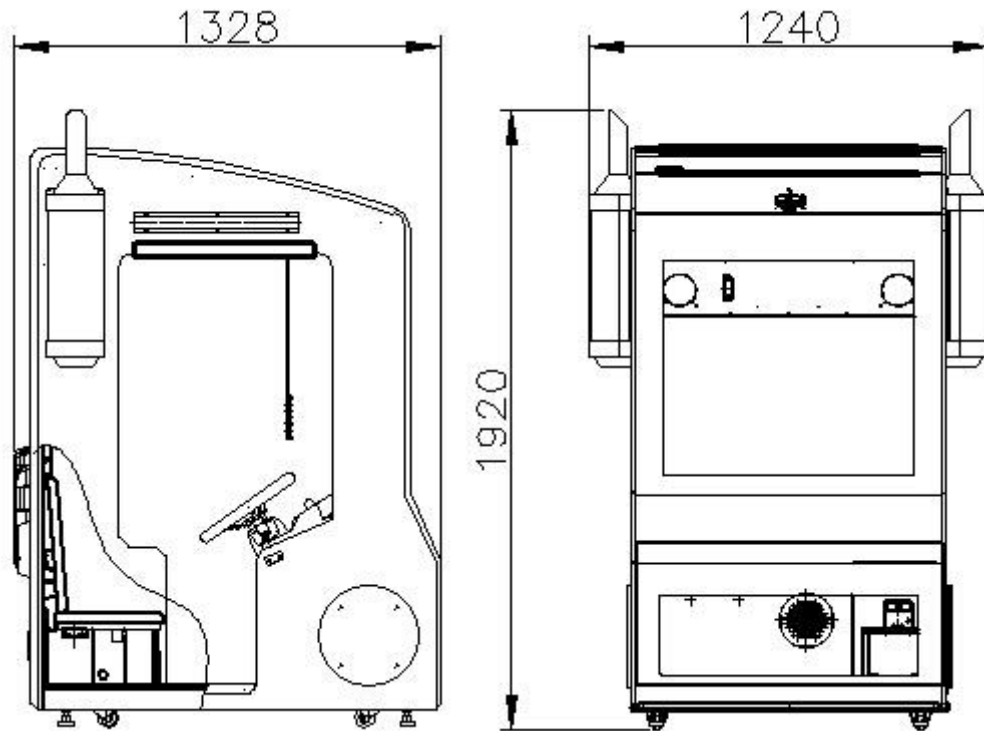

- 1) 工作电压: AC220V—240V 50/60 Hz
- 2) 最小功率: 170W
- 3) 最大功率: 260W
- 4) 外形尺寸: W1240×D1328×H1920 (mm)
- 5) 重量: 约 200 kg
- 6) 环境条件: 温度(室内): 0℃~35℃;
湿度: ≤90%;
大气压: 86Pa~106Pa。

! **警告:** 关机后, 请等待 1 分钟后再开机。

! **注意:** 以上技术参数如有调整, 恕不另行通知。

跟机配件清单

为了您能正常的使用本机台，请打开包装箱后，仔细检查以下物品是否齐全。

配件清单如下：

序号	名称	编号/规格	数量	单位	图样	备注
1	保险管	21901000012 Φ5×20mm T5A 250VAC	1	件		
2	电源线	23301000001 10A/250V-1.8 M	1	条		
3	L型内六角扳手	40607000001 CR-V4mm	1	件		
4	钥匙	25300171002 171	2	把		
5	钥匙	25300172002 171B	2	把		
6	说明书	网销版中文	1	本		

打开包装前检查所有的配件是否到齐，如有缺少请联系本机的经销商进行核对。

 **注意：** 以上技术参数如有调整，恕不另行通知。

移动搬运及放置说明

移动搬运方法

本机的下面装有脚轮，近距离移动机台时，把地脚调整座升高让脚轮接触到地面推动机台即可。地脚碰到地面上的障碍物时有翻倒的危险，所以沿地面推动时，将地脚最大限度地向上升，并且注意前进方向的障碍物和路面的高低不平地方。

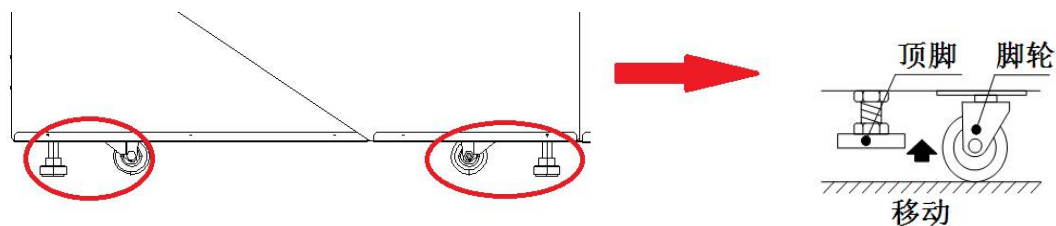

机台在近距离移动时把地脚调整座升高让脚轮接触到地面推动机台即可。

在搬运机台时，经过不平滑或有阶梯的位置，为确保安全则需要有 4 个或以上的人来搬起机台。

注意

移动前请拔掉电源插头，以防以发意外事故和故障。

移动时请注意不要损坏电源线，以防引发意外事故和故障。

请将地脚最大限度往上升高再移动，以防以发意外事故和故障
至少两人以上作业，以防意外事故受伤。

固定机台方法

- 请放置于平坦且不易滑动的地面；
- 请使用机台下面的地脚固定好本机（如下图所示）
 - ① 松开地脚的锁紧螺母，用扳手拧地脚螺栓，让脚轮离地面约 5mm。
 - ② 将锁紧螺母顺时针方向拧紧，固定好。

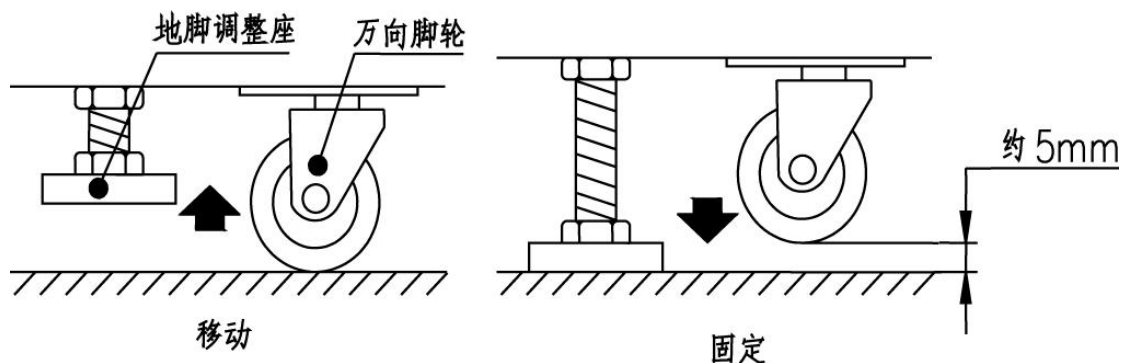

机台不要在以下场所使用

- 会使机器产生凝水或湿度大的冷凝地方；
- 在靠近高温物体的地方；
- 靠近危险物品的地方；
- 在光滑或不平稳的地方；
- 在靠近容易产生火花和设备附近；
- 在振动严重的地方；
- 在多灰尘的环境。

放场地

- ⚠ **警告：** 此机台只适合在室内使用，不适宜在户外使用。
- ⚠ **警告：** 请勿使用叉车搬放机台，此行为可能会造成机台损坏。

放置范围尺寸

机台应按以下尺寸摆放，有足够的空间令机器运行，并确保顾客安全。

游戏区域：300mm

单位：mm

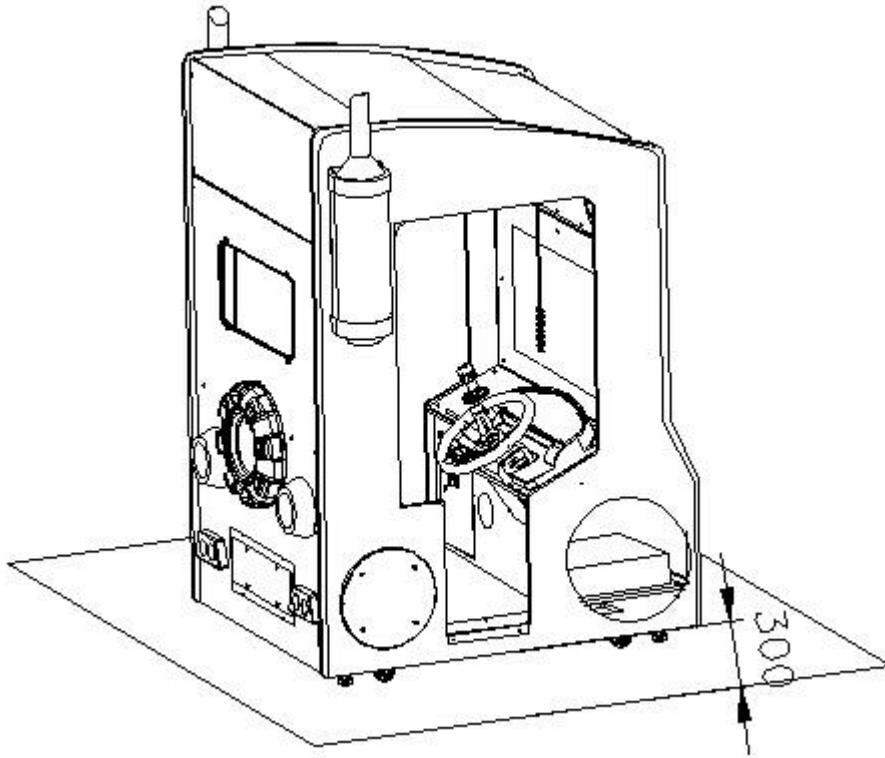

! **注意：** 机器不可放置在倾斜的位置，放置于倾斜位置容易造成事故。

! **注意：** 游戏区域的划分以各机贴标识为准。

开机前应注意事项

- 1) 查看电源电压的参数。确保机器的电器参数与机器的要求是一致的。否则有可能将机器烧坏，或导致火灾。
- 2) 在同一个电源插口连接过多电线，可能导致接线口过热而引发火灾。

! 警告

◎ 安装机台时不要随意改变或更换零部件，以免造成火灾或电路短路。

接线与注意事项

- 将电源线的一端接入机器电线盒接线处，将电源线另一端接入电源插座。
- 请根据机器标识的电压接入电源。 否则可能造成机器损坏。
- 为了避免弄成不必要的损伤，请务必确认插座上是否具备接地功能。
- 如果不能通过插座来实现接地，请通过其他的途径执行接地。

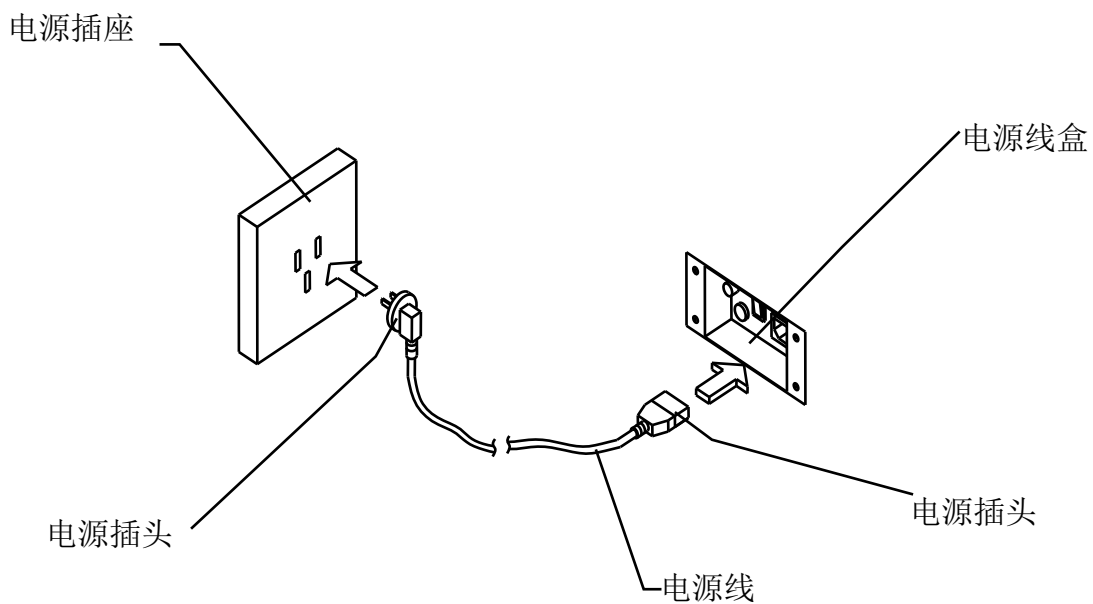

⚠ 警告：本机器的工作电压为 220V，请根据机器标识的电压接入电源，否则可能造成机器损坏。

 **注意：**

- 电源线不能被重物压住，这样会损坏电线容易导致短路，严重者可能导致火灾。

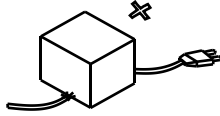

- 当从插座拔出电源线时，应抓住插头拔出，不能抓住电线拔出。

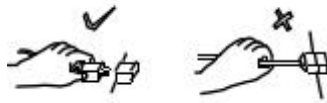

- 不能直接用湿手拔出插头。



- 不能用力拉伸、扭曲电源线，不能把电源线外露靠近高温物体。
- 电源线不能容易被人踢到或接触到。



- 要使用正确的电压和保险丝(参考技术参数)。

安装及维护

安装与调试

- 安装前，请按清单核定部件，进行元件装配；
- 使用的场地必须平整坚固，机台放置好后把调整座调至地面上水平固定；
- 安装完毕后，插上电源线开机，检查机器各部分运作是否正常，如发现有不正常现象，及时停机排除障碍。

外观检查

为确保机器使用的安全，在开机前请务必检查以下几点：

- “警告标志”是否完好无缺、清晰可见，粘贴位置是否正确。
- 所接的电源参数是否与机一致。
- 机台各部件的螺丝是否松脱，方向盘组件是否松动。
- 检查各连接器是否松脱，端子是否脱落。
- 机器放置是否平稳，脚轮及顶脚的调节是否合适。
- 机器放置的区域是否合适。

运行检查

- 喇叭是否正常发音。
- 日光灯和按键灯是否亮。
- 图象是否清晰正常。

保养与维护

- 每天在营业前，应先试机运转正常后方可使用；
- 机器积有污物尘埃时，用柔软棉布涂上去污剂抹干净；
- 新机运行一个月后须检查一次各个零部件是否正常；
- 要经常检查机器。

清理

➤ 机台外壳

清理机台表面上的污迹，可用干净柔软的棉布。

➤ 显示屏

用干净柔软，并且要不带水份棉布清理显示屏的外面；不得让使何有酸性的东西粘到触摸屏表面。

➤ 排气扇

排气扇是机台内部散热的主要工具之一，必须保持排气扇的干净正常运行，出气口的畅通。

警告：

● 对机台进行维护及修理时必须关断电源。

为了避免电路短路，有关人员在接触机台内部器件前先关断电源，如果此操作需要电源接通，需符合操作说明书的要求。

● 当替换器件时确定选用合适的配件。

使用不正确的配件可能会导致电器短路、损坏主板和元器件。

● 不要随意拆卸、组装、改动设备。

这样可能会导致电器短路，机械故障等，严重者可能导致火灾。

● 不要在机器上面放置装有水的花瓶、杯子、容器等，也不要 在机器上面放置化学品和重物。

溢出的液体会导致电器短路损坏器件，同时高空落物会伤害人体和破坏机器。

● 在机器排风气口处不要放置物品。

排风气口被挡住时会导致机器内部温度升高，影响游戏的正常进行，甚至损坏器件。

● 不能随意对机器进行修理。

这样可能会引起短路或操作失控等故障。

故障分析及解决办法

常见的故障

故障现象	主要原因	排除方法
机台通电后，电源有工作（电源风扇转动），但屏幕不亮	显示器未通电	请重新连接电源线或更换电源线
	显示器信号线未接或损坏	请连接信号线或更换信号线
机台通电后无任何反应及屏幕不亮	电源不符合	请检查电源是否符合本机使用
	保险丝烧断	请更换保险丝
	电源未接通	请确定 220V 电源已经接通，电源开关已经打开
	显示器信号线未接或损坏	显示器信号线未接或损坏
机台有光栅，但无图像及声音	电源供给主板的+5V 和+12V 电源不正常	请检查屏幕，若正常，则主板故障，送回厂家维修或者专业人员维修
	保险丝烧断	请更换相同型号保险丝
机台不通电	检查 220V 电源输入是否有误，不可短路。	请检测机台内插板的电压是否异常
控制板不通电	检查电源盒的 5V, 12V, 24V 各分区输出是否有误。	请调整电线到正确的安装位置
显示器黑屏	可能显示器电源坏了	请检测供电线路或更换电源线
显示器图像有色差	显示器设置是否有误	请在 OSD 菜单中调整 RGB 颜色或者重新选择色温 选择 AUTOSET 键让显示器对颜色自动进行调节
	显示器的可视角度存在偏差	调整显示器的摆放位置
显示器图像出现布纹或水波纹	显示器分辨率设置不正确	请调整显示器的分辨率设置
	可以调整显示器的菜单设置减轻状况	请进入 OSD 菜单中的摩尔纹（水波纹）进行调整
	显示器电源线老化	请更换显示器电源线
	显示器刷新频率设置不正确	请调整刷新率设置
中途电源切断	电路保护器产生动作，电源开关处于切断状态（注：在异常电流流动时，电路保护器使电流切断）	请再次接通电源开关，电路保护器反复出现动作时，说明本机有异常，请与经销商联系
IC 控制出现异常	检查 5V, 12V, 24V 的电源是够接错	请检测电源盒
	检查 IC 是否插反	请水平拔下对应缺口重新插好即可

故障现象	主要原因	排除方法
投币器无反应	投币器损坏	更换投币器
	投币器信号线松动	查投币器信号线是否松动
	I/O 控制板损坏	更换 I/O 控制板
投币器卡币	样币没有夹好	请检查样币是否夹好, 或换个样币试试
	投币口没有对齐或者变形	请检查投币是否对齐, 是否变形, 调整投币口
	投币器的安装不合适, 投币器上方红色制动条被压住	请重新卡入投币器
投币器不计分	测试是否有信号反馈	请重新连接投币器, 如有信号, 投币器会滴的一声
	与之相连目标板上没接上拉电阻	请接上拉电阻
	检测投币器中的代币与所投代币是否相同	请更换合适的代币
	开关(常开、常闭)拨的档位不正确	请检查开关(常开、常闭)拨的档位是否正确
	投币器电源插座接触不良	请检查投币器电源插座是否接触不良
投币器吃币	COIN 信号时间开关(SW2)不正确	请调整 COIN 信号时间开关(SW2)
	投币器币道中有杂物, 造成投币不顺畅而吃币	请检查投币器币道中是否有杂物
	出币口过币不顺畅	请检查出币口过币是否通畅
投币器不顺畅	调整 VR 旋钮	请顺时针调整 VR 旋钮
	调整精度开关(SW3)	请把精度开关(SW3)拨向正常档
	样币没有夹好	请检查样币是否夹好, 或换个样币试试
投币器不过币	投币器电源插座接触不良	请检查投币器电源插座是否接触不良
	接线不正确	请检查接线是否正确
	投币器币道中有杂物	请检查投币器币道中是否有杂物
	样币没有夹好	请检查样币是否夹好, 或换个样币试试
投币器过假币	调整 VR 旋钮	请逆时针调整 VR 旋钮
	调整精度开关(SW3)	请把精度开关(SW3)拨向精准档
投币器无响声	投币器电源插座接触不良	请检查投币器电源插座是否接触不良
	接线不正确	请检查接线是否正确
投币器响很多声	投币器电源插座接触不良	请检查投币器电源插座是否接触不良
	投币器币道中有杂物	请检查投币器币道中是否有杂物

故障现象	主要原因	排除方法
扬声器不发出声音	扬声器是否通电	请打开扬声器开关连接电源
	设定音量过小	请把音量调大
	音频连接插口是否松脱或损坏	请重新连接音频接口
	电路板故障	请更换电路板
	扬声器的故障	请更换扬声器

游戏说明

游戏介绍

游戏待机画面



A: 请投代币/刷卡。不断闪烁，闪烁为 4s/次。当玩家满足投币数量，游戏自动开始。

主游戏画面



- A: 配送物品与游戏时间。游戏中剩余的时间越多得到的称号就越大，游戏时间为倒数模式，剩下 10 秒字体会变大缩小提示并发出滴滴的声效。
- B: 玩家投币后，直接到游戏画面。当游戏画面会出现 3. 2. 1 和开始、字样后，游戏正式开始



- A: 玩家在行驶的过程中会出现不同的任务 提示操作 玩家要尽快完成操作才能以最快的速度把物品配送完成。

游戏中时不时会出现的动物



- A: 玩家可以通过拉动绳索喇叭驱赶前方的动物。如玩家不操作也不会发生任何的碰撞, 动物也会跑开

待机画面时会出现的玩法说明和教学说明



待机画面除了有 logo 的待机动画还会有两张玩法说明和教学说明的图片

成绩总结



获得不同分数分别有不同的称号, 分数高到低对于的称号是一金牌货柜员, 超级货柜员, 杰出货柜员, 优秀货柜员.

时间任务设定

游戏中共设定了3个任务

种类	图片
<p>任务 1</p> <p>遇到前方有障碍车辆或者动物时要拉绳索鸣响汽笛</p>	
<p>任务 2</p> <p>遇到下雨天气要开启雨刮器</p>	
<p>任务 3</p> <p>天黑时, 要开启大灯让前方更明亮</p>	

场景设定

游戏中共有两场景路线，场景是顺序出现。

场景 1



场景 2



游戏后台调整

主菜单

选项
基本设置
特别设置
输入测试
输出测试
游戏复位
日期/时间设置
Language/语言
营收记录
每天记录
關於此遊戲
返回游戏

基本设置

选项	参数
免费玩	打开/关闭
是否出票	打开/关闭
示范音效	打开/关闭
断电数据保存	打开/关闭
音量	0 - 10
游戏时间	
每局投币数	
缺票模式	
保存并返回	
返回	

特殊设置

选项	参数
固定出票	关闭/打开
2 票等於 1 票	关闭/打开
金牌货柜员票数	
超级货柜员票数	
杰出货柜员票数	
优秀货柜员票数	
保存并返回	
返回	

输入测试

选项	参数
投币	关闭/打开
绳索汽笛	关闭/打开
雨刮器	关闭/打开
大灯	关闭/打开
麦克风	关闭/打开
开始按钮	关闭/打开
方向盘	0
返回	

输出测试

选项
语音按钮
开始按钮
票机驱动
电机驱动 1
电机驱动 2
电机驱动 3
仪表 D

选项
仪表 R
返回

游戏复位

选项
恢复到出厂设置
恢复游戏模式里所有设置
清除所有数据记录
清除欠扭蛋数
清除欠票数
清除未使用币数
返回

日期/时间设置

选项	参数
年	2010-2100
月	1-12
日	1-31
时 (24)	0-23
分	0-59
秒	0-59
保存并返回	
返回	

营收记录

选项
玩家
投币数
出票数
出票率
清除
返回

每天记录

选项
日期
星期
运行时间
投币数
出票数
出扭蛋数
清除
返回

零件明细

机构部分

总装

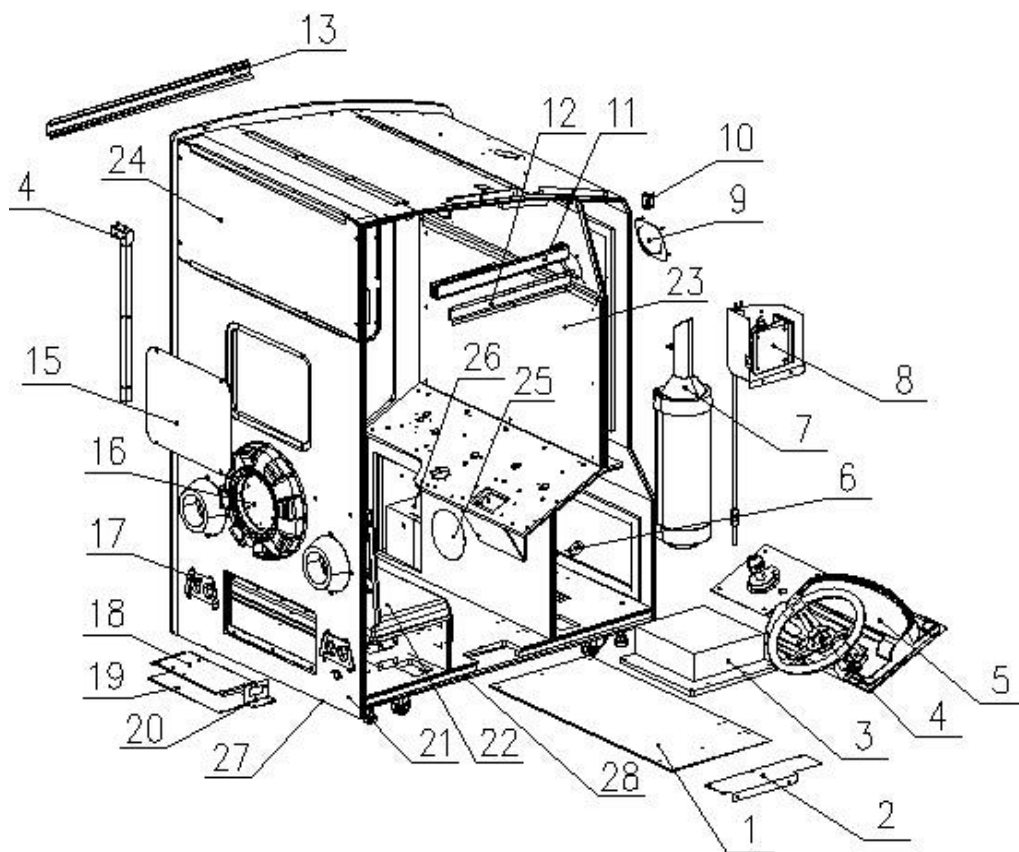

序号	零件号	编号	名称	材料	数量
1	C141-218-000	20651408023	橡胶踏板垫	橡胶	1
	C141-219-000	20251408092	左踏板	沙钢	1
2	C141-220-000	20251408093	右踏板	沙钢	1
3	C141-006-000	29951408F006	主机部分	组件	1
4	C141-005-000	29951408F005	方向盘部分	组件	1
	C141-011-000	29951408006	雨刮拨杆部分	组件	1
	C141-012-000	29951408014	大灯拨杆部分	组件	1
5	C141-002-000	29951408F002	控制台部分	组件	1
6	C141-226-000	20251408006	前台边加强钣金	Q235	1
7	C141-003-000	29951408F003	烟筒部分	组件	2
8	C141-004-000	29951408F004	拉绳开关部分	组件	1
9	C141-205-000	20251408005	喇叭网盖板	Q235	2
	C141-204-000	26000027000	4寸喇叭网	Q235/网板	2
10	C141-229-000	20251408066	小电源压板	电解板	1

序号	零件号	编号	名称	材料	数量
11	C141-224-000	20251408F003	左上护板预埋件	Q235	1
	C141-225-000	20251408F004	右上护板预埋件	Q235	1
	C141-223-000	20651408019	发泡胶孔盖	黑色 PU	16
12	C141-222-000	20251408003	短线道	Q235	1
13	C141-221-000	20251408004	长线道	Q235	1
14	C141-209-000	20251408F001	后板左上加强钣金	Q235	1
	C141-210-000	20251408F002	后板右上加强钣金	Q235	1
15	C141-203-000	20651408F003	后板有机片	透明有机片	1
	C141-202-000	26000041000	3mm 螺丝垫	ABS	4
16	C141-010-000	29951408F010	备胎部分	组件	1
17	C141-009-000	29951408F009	尾灯部分	组件	1
18	C141-207-000	20251408F021	电源盒垫板	Q235 网板	1
19	C141-206-000	20251408095	电源盒垫板卡	电解板	1
20	C141-208-000	20251408011	电源固定板	Q235	1
21	C141-001-000	29951408F001	木箱总装	组件	1
22	C141-008-000	29951408F008	座椅部分	组件	1
23	C141-013-000	29951408002	显示器部分	组件	1
24	C141-007-000	29951408F007	后灯箱部分	组件	1
25	C141-231-000	20251408057	重低音喇叭网板	Q235 网板	1
26	C141-230-000	26000002000	计数器安装板 A	Q235	1
27	C141-228-000	20251408008	前后包边条	Q235	2
28	C141-227-000	20251408007	侧包边条	Q235	2

木箱

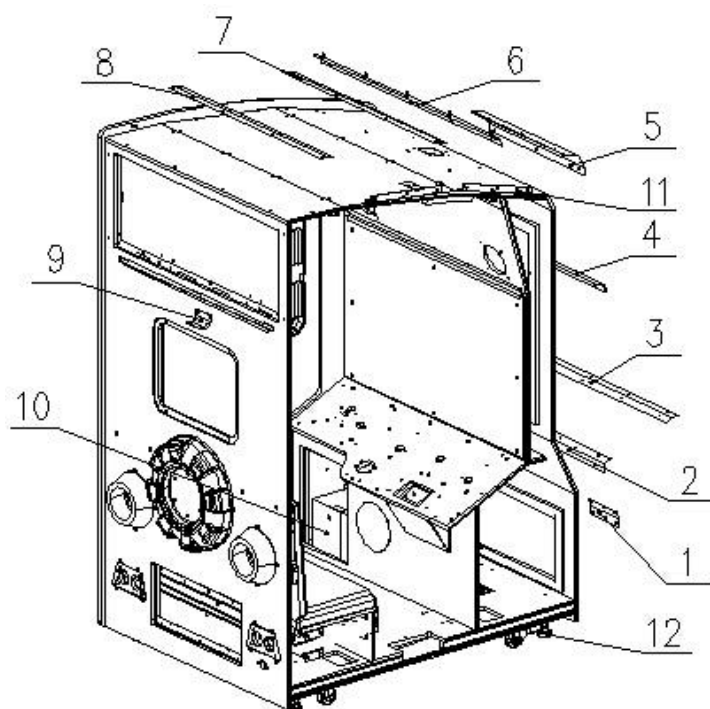

序号	零件号	编号	名称	材料	数量
1	C141-286-000	20251408067	车头板加强钣金	电解板	2
2	C141-288-000	20251408012	前台板下加强钣金	Q235	1
3	C141-287-000	20251408013	前台板上加强钣金	Q235	1
4	C141-289-000	20251408068	显示器上方加强钣金	电解板	1
5	C141-290-000	20251408F022	顶转角加强钣金	电解板	1
6	C141-291-000	20251408F005	喇叭板加强钣金	Q235	1
7	C141-293-000	20251408F007	顶中间加强钣金	Q235	4
8	C141-294-000	20251408F008	顶后部加强钣金	Q235	1
9	C141-297-000	20251408F023	后灯箱底加强钣金	电解板	2
10	C141-316-000	20251408B001	币内箱	Q235	1
11	C141-292-000	20251408F006	顶上拉加强钣金	Q235	4
12	C141-295-000	26000010000	两寸半脚轮支架	Q235	4
	C141-296-000	26000009000	两寸支承脚	Q235	4

控制台组件

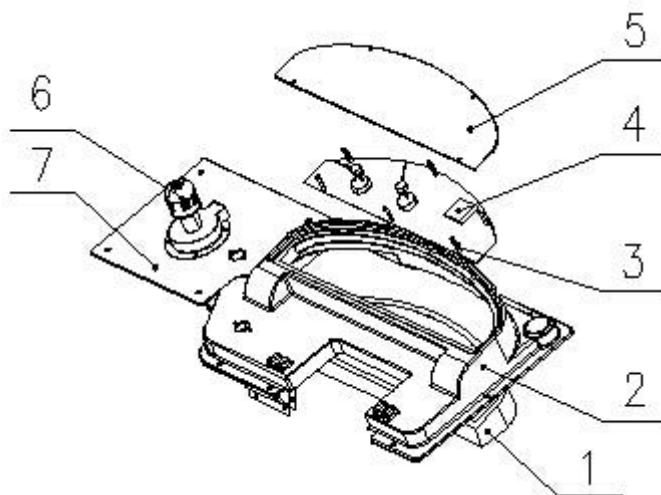

序号	零件号	编号	名称	材料	数量
1	C141-282-000	20251408022	控制台线路盒	Q235	1
2	C141-285-000	20651408F002	控制台吸塑	红色 ABS	1
3	C141-283-000	20251408F027	六角螺母柱	黄铜	6
4	C141-281-000	20651408024	点阵板垫块	尼龙	1
5	C141-284-000	20651408022	控制台仪表有机片	透明有机片	1
6	C141-277-000	20251408090	麦克风座	铝合金	1
	C141-278-000	20251408091	麦克风头	铝合金	1
	C141-279-000	20251408058	麦克风内罩	Q235 网板	1
	C141-280-000	20651408012	咪头固定胶	PU	1
7	C141-202-000	26000041000	3mm 螺丝垫	ABS	4

烟筒部分

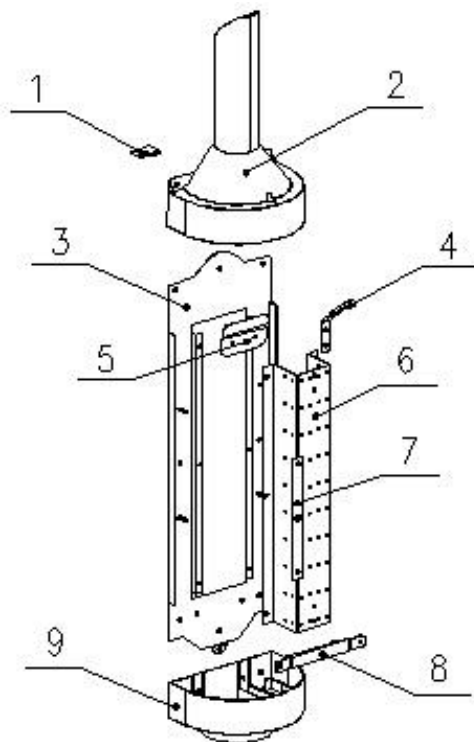

序号	零件号	编号	名称	材料	数量
1	C141-262-000	20251408F009	烟筒顶加强板	Q235	1
2	C141-263-000	20651408004	烟筒顶	ABS 镀铬	1
3	C141-258-000	20251408023	烟筒固定板	Q235	1
4	C141-257-000	20251408025	烟筒内拉板	Q235	1
5	C141-261-000	20251408069	烟筒扣	电解板	1
6	C141-260-000	20251408F024	烟筒灯带固定板	电解板	1
7	C141-264-000	20251408027	烟筒内侧加强板	Q235	2
8	C141-259-000	20251408024	烟筒内下固定板	Q235	1
9	C141-256-000	20651408005	烟筒底	ABS 镀铬	1

拉绳开关部分

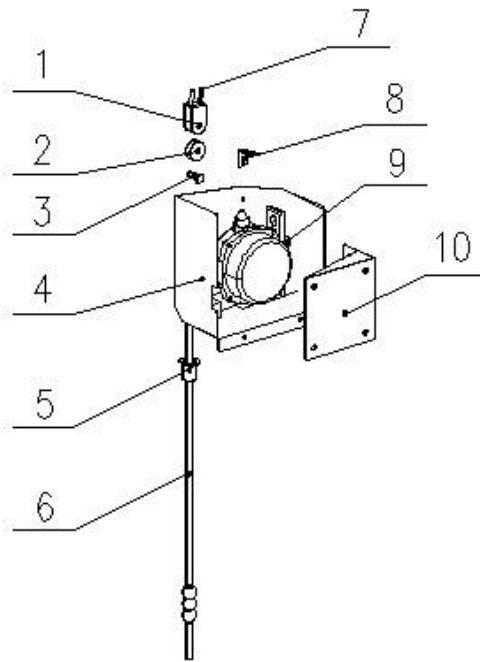

序号	零件号	编号	名称	材料	数量
1	C141-273-000	20251408F010	绳滑轮架	Q235	1
2	C141-271-000	20651408010	绳滑轮	POM 黑色	1
3	C141-270-000	20251408081	绳滑轮轴	45#钢	1
4	C141-274-000	20251408028	拉绳开关罩	Q235	1
5	C141-269-000	20651408009	出绳口套	POM	1
6	C141-268-000	206514080	流苏绳	金黄色尼龙绳	1
7	C141-272-000	20251408F025	滑轮加强钣金	电解板	1
8	C141-276-000	20251408F011	开关罩固定片	Q235	1
9	C141-519-000	22606040001	双向拉绳开关		1
10	C141-275-000	20251408029	拉绳开关固定板	Q235	1

方向盘组件

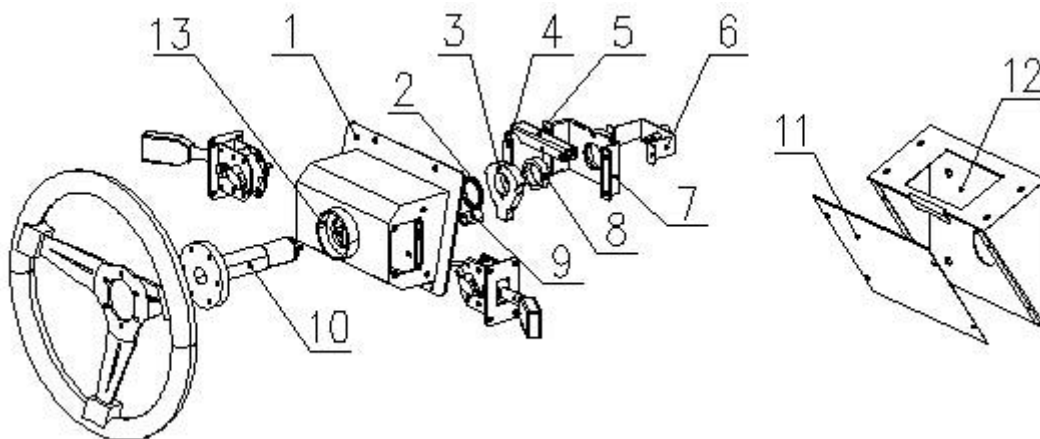

序号	零件号	编号	名称	材料	数量
1	C141-304-000	2.02514E+12	方向盘钣金架	Q235	1
2	C141-313-000	2.02514E+14	扁定位套	黑色赛钢	1
3	C141-307-000	20251408000	限位块	Q235	1
	C141-308-000	2.02514E+13	平键	45#钢	1
4	C141-302-000	2.02514E+15	回中拉簧	弹簧线	1
5	C141-303-000	2.02514E+16	回中拉杆	Q235	1
6	C141-309-000	20251408071	电位器支架	电解板	1
7	C141-305-000	2.02514E+11	限位柱固定板	Q235	1
8	C141-306-000	20251408087	定位套	黑色赛钢	1
9	C141-311-000	2065140800	方向盘限位 PU	PU	2
10	C141-310-000	2025140800	方向盘转轴	45#钢	1
11	C141-314-000	20251408036	方向盘底遮丑钣金盖	Q235	1
12	C141-312-000	202514080	方向盘底遮丑钣金	Q235	1
13	C141-503-000	20106000199	带密封圈的深沟球轴承		1

主机组件

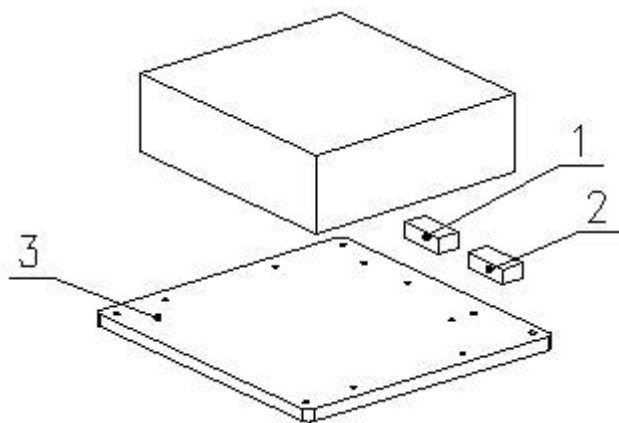

序号	零件号	编号	名称	材料	数量
1	C141-301-000	26000055000	加密狗座	电解板	1
	C141-531-000	21107020036	加密狗	HASP HL PRO	1
2	C141-299-000	26000064000	恢复 U 盘固定板	电解板	1
3	C141-298-000	26000013000	防震螺丝 B	组件	4
	C141-433-000	20351408F009	主机托板	中纤板	1

后灯箱部分

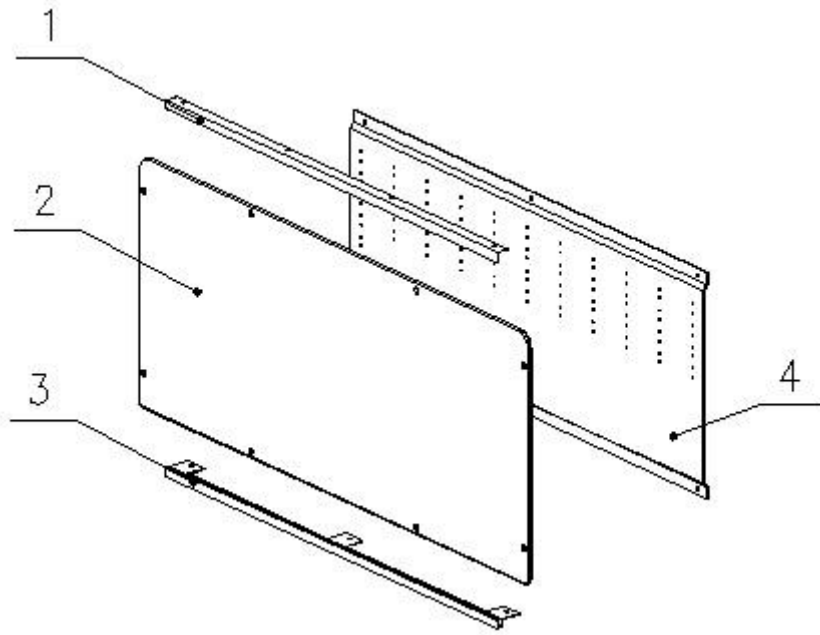

序号	零件号	编号	名称	材料	数量
1	C141-234-000	20251408F012	后灯箱有机片压板	Q235	1
2	C141-202-000	26000041000	3mm 螺丝垫	ABS	4
	C141-709-000	20551408F001A	后灯箱有机片画面	透明有机片	1
3	C141-233-000	20251408F013	后灯箱有机片托	Q235	1
4	C141-232-000	20651408F001	后灯箱灯带固定板	PVC 白色	1

座椅部分

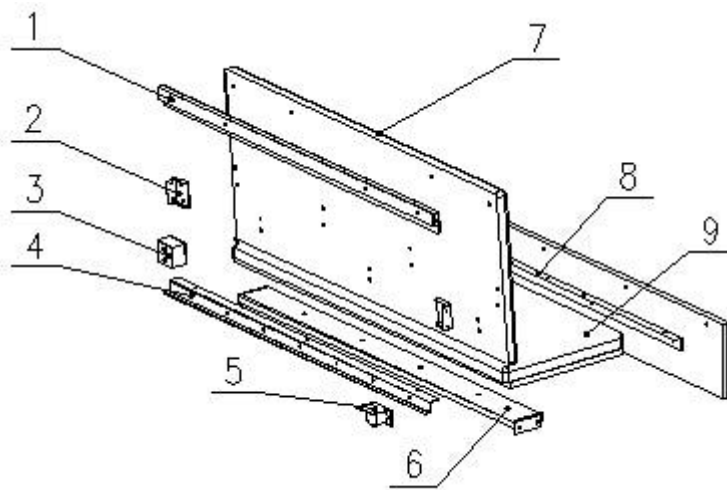

序号	零件号	编号	名称	材料	数量
1	C141-217-000	20251408F017	靠背顶条	Q235	1
2	C141-216-000	20251408F016	靠背中间钣金	Q235	2
3	C141-215-000	20251408051	靠背顶托	Q235	3
4	C141-214-000	20251408F026	导水槽	电解板	1
5	C141-212-000	20251408F018	震动电机钣金	Q235	2

序号	零件号	编号	名称	材料	数量
6	C141-213-000	20251408F015	座椅底支架	Q235	1
7	C141-434-000	20351408004	靠背预埋件	夹板	1
8	C141-211-000	20251408F014	座椅前连接钣金	Q235	1
9	C141-402-000	20351408F004	座面预埋件	夹板	1

尾灯部分

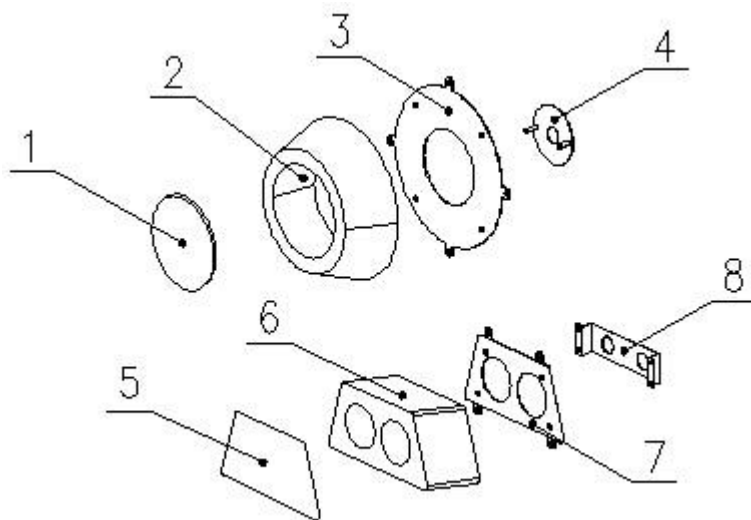

序号	零件号	编号	名称	材料	数量
1	C141-249-000	20651408017	尾灯板	冬瓜白有机片	2
2	C141-255-000	20651401A014	双人后灯罩	ABS	2
3	C141-250-000	20251408F019	上尾灯配件	Q235	2
4	C141-253-000	20251408078	尾灯架	电解板	2
5	C141-248-000	20651408018	排气管灯板	冬瓜白有机片	2
6	C141-254-000	20651401A017	排气管	ABS	2
7	C141-252-000	20251408F020	下尾灯配件	Q235	2
8	C141-251-000	20251408079	排气管灯架	电解板	2

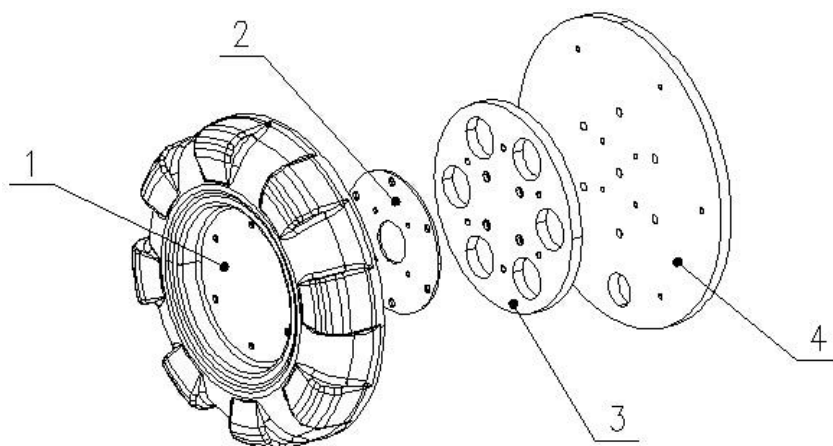

序号	零件号	编号	名称	材料	数量
1	C141-722-000	20551408009	车轮罩 B	透明有机片	1
2	C141-247-000	20251408056	备胎钣金	Q235	1
3	C141-403-000	20351408023	备胎灯带安装板	中纤双麻红色贴面板	1
4	C141-405-000	20351408024	备胎安装板	中纤双麻红色贴面板	1

拔杆部分

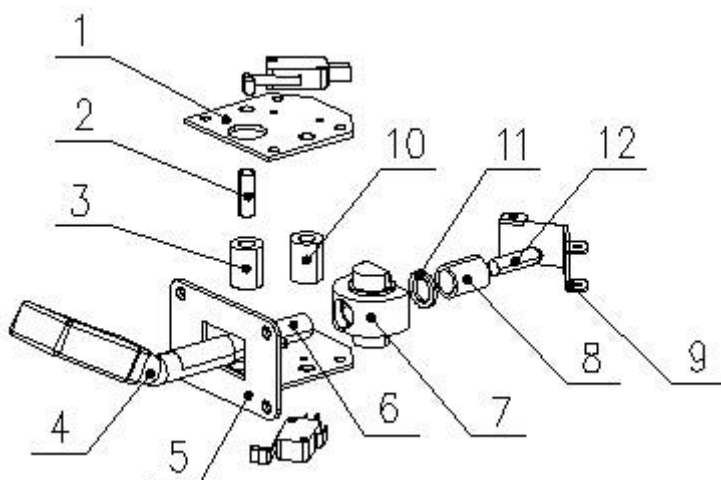

序号	零件号	编号	名称	材料	数量
1	C141-246-000	20251408033	复位开关盖板	Q235	1
2	C141-237-000	20251408035	钣金保护套	Q235	1
3	C141-243-000	20651408014	复位开关限位套 1	PU	1
4	C141-245-000	20251408080	手柄杆预埋件	202 不锈钢	1
5	C141-235-000	20251408032	复位开关底架板	Q235	1
6	C141-241-000	20251408084	压簧	65MN	1
7	C141-240-000	20251408086	转轴	黑色赛钢	1
8	C141-242-000	20651408013	拨杆套	PU	1
9	C141-244-000	20251408031	角顶	Q235	1
10	C141-236-000	20251408034	复位开关限位套 2	Q235	1
11	C141-238-000	20251408059	垫圈	白色尼龙	1
12	C141-239-000	20251408085	滑柱	黑色赛钢	1

美工部分



序号	零件号	编号	名称	材料	数量
1	C141-723-000	20551408013	车头画面	磨砂 PVC 背过双面胶	1
2	C141-726-000	20551408023	小心夹手	白亮 PVC100u 不干胶	1
3	C141-727-000	25601000034	出票贴纸	白亮 PVC100u 不干胶	1
4	C141-717-000	20551408003	控台指针板画面	透明有机片	1
5	C141-716-000	20551408002	控台麦克风有机片画面	透明有机片	1
6	C141-729-000	20551408021	控台画面	磨砂 PVC 背过双面胶	1
7	C141-724-000	20551408016	手柄把手画面	磨砂 PVC 背过双面胶	1
8	C141-720-000	20551408006	滴胶画面	滴胶片+板金	1
9	C141-719-000	20551408005	有机片轮画面	透明 PMMA	1
10	C141-725-000	20551408022	小心碰头	白亮 PVC100u 不干胶	2
11	C141-710-000	20551408F002	左侧板画面	磨砂 PVC 背过双面胶	1
	C141-711-000	20551408F003	右侧板画面	磨砂 PVC 背过双面胶	1

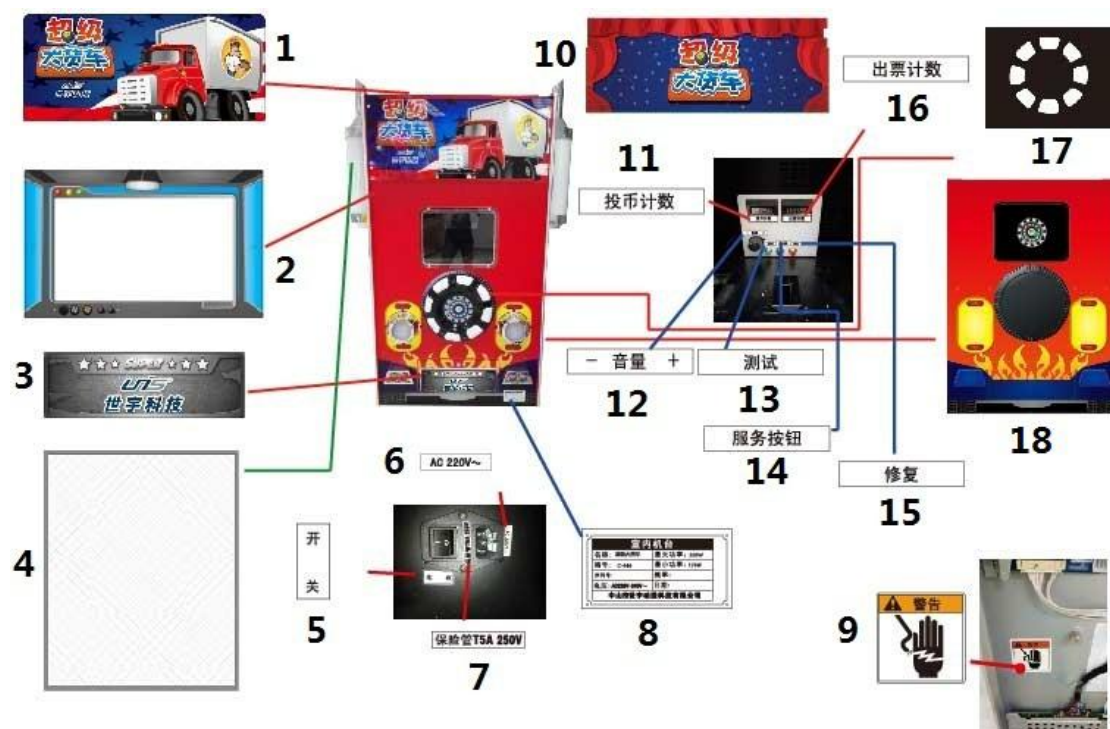

序号	零件号	编号	名称	材料	数量
1	C141-709-000	20551408F001A	后灯箱有机片画面	透明有机片	1
2	C141-715-000	20551408001	显示器有机片画面	透明有机片	1
3	C141-721-000	20551408008	车牌有机片画面	透明有机片	1
4	C141-718-000	20551408004	烟筒罩画面	透明有机片	2
5	C141-706-000	25601000017	电源开关贴纸 B	白亮 PVC100u 不干胶	1
6	C141-705-000	25600000072	新电压 220V	白亮 PVC100u 不干胶	1
7	C141-708-000	25601000067	保险管 T5A/250V	白亮 PVC100u 不干胶	1
8	C141-714-000	20551408F006	无认证 220V 铭牌	1mmPVC	1
9	C141-707-000	25601000036	高压警告 (小)	白亮 PVC100u 不干胶	1
10	C141-713-000	20551408F005	喇叭板画面	磨砂 PVC 背过双面胶	1
11	C141-701-000	25601000001	投币计数	白亮 PVC100u 不干胶	1
12	C141-702-000	25601000003	音量贴纸	白亮 PVC100u 不干胶	1
13	C141-703-000	25601000005	测试贴纸	白亮 PVC100u 不干胶	1
14	C141-730-000	25601000009	服务按钮	白亮 PVC100u 不干胶	1
15	C141-704-000	25601000006	修复贴纸	白亮 PVC100u 不干胶	1
16	C141-728-000	25601000002	出票计数	白亮 PVC100u 不干胶	1
17	C141-722-000	20551408009	车轮罩 B	透明有机片	1
18	C141-712-000	20551408F004	后板画面	磨砂 PVC 背过双面胶	1

电气部分

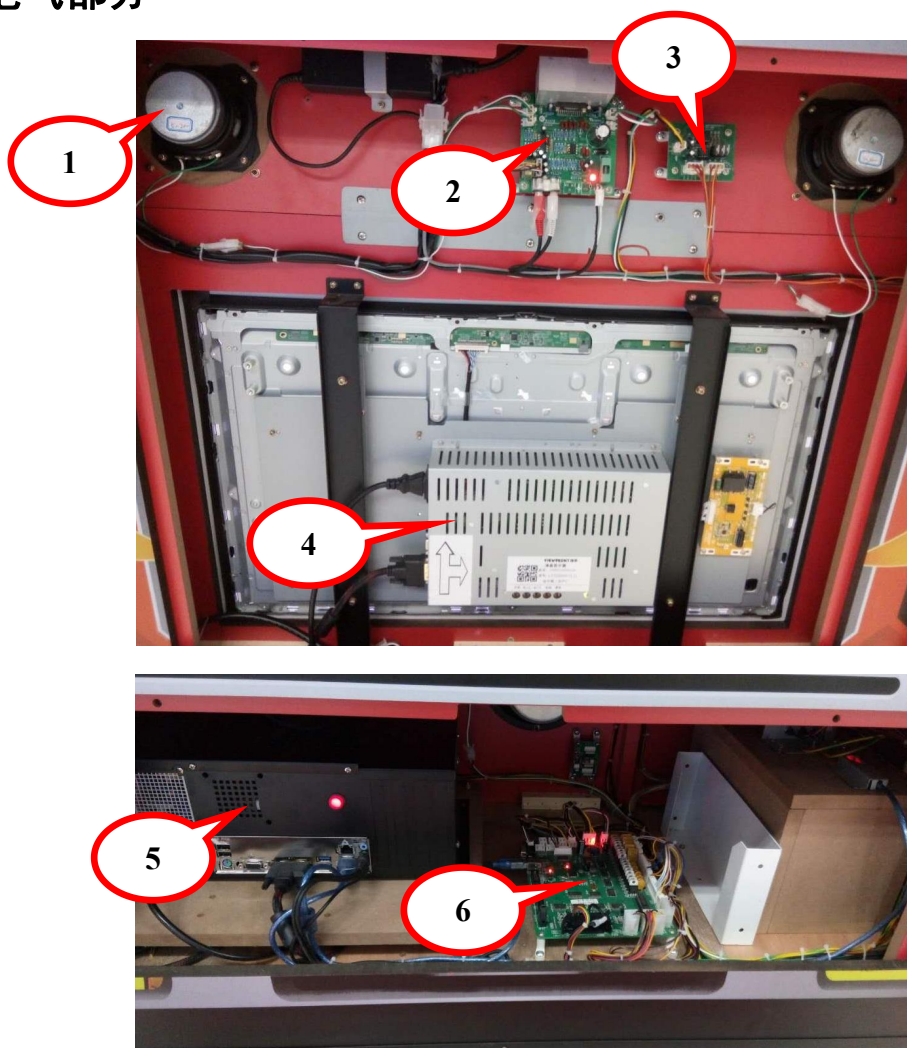

序号	零件号	编号	名称	规格	数量
1	C141-550-000	22801000085	全音喇叭	钛金全音 4 寸 5 欧 20 瓦	2
2	C141-557-000	22803010001	功放板	GC2.2	1
	C141-543-000	23305000011	立体声音频线	3.5 插头-双莲花/3M	1
3	C141-551-000	29711410001	PCB 板	XMJZ-LEDKZ.PCB(V1.1)	1
4	C141-541-000	21201032004	32 寸液晶显示器		1
	C141-525-000	23301050002	电源线	品头-线 3×0.75mm 0.5m	1
	C141-554-000	23307020001	DVI-DVI 视频线	DVI-DVI (3m)	1
5	C141-542-000	21102000051A	工业电脑 (小机箱)	信之翔 A4 CPU:A4-6300 内存 2G 硬盘 16G (小机箱)	1
	C141-556-000	23304000019	USB 数据线	A/B 型 60cm	1
	C141-537-000	23304030001	USB 延长线	A 型 1M (公-母)	1
6	C141-540-000	29701000029	主板	M3_MB.PCB 150×200× 2.0mm	1
	C141-567-000	23309000215	套线	超级大货车网销版套线	1

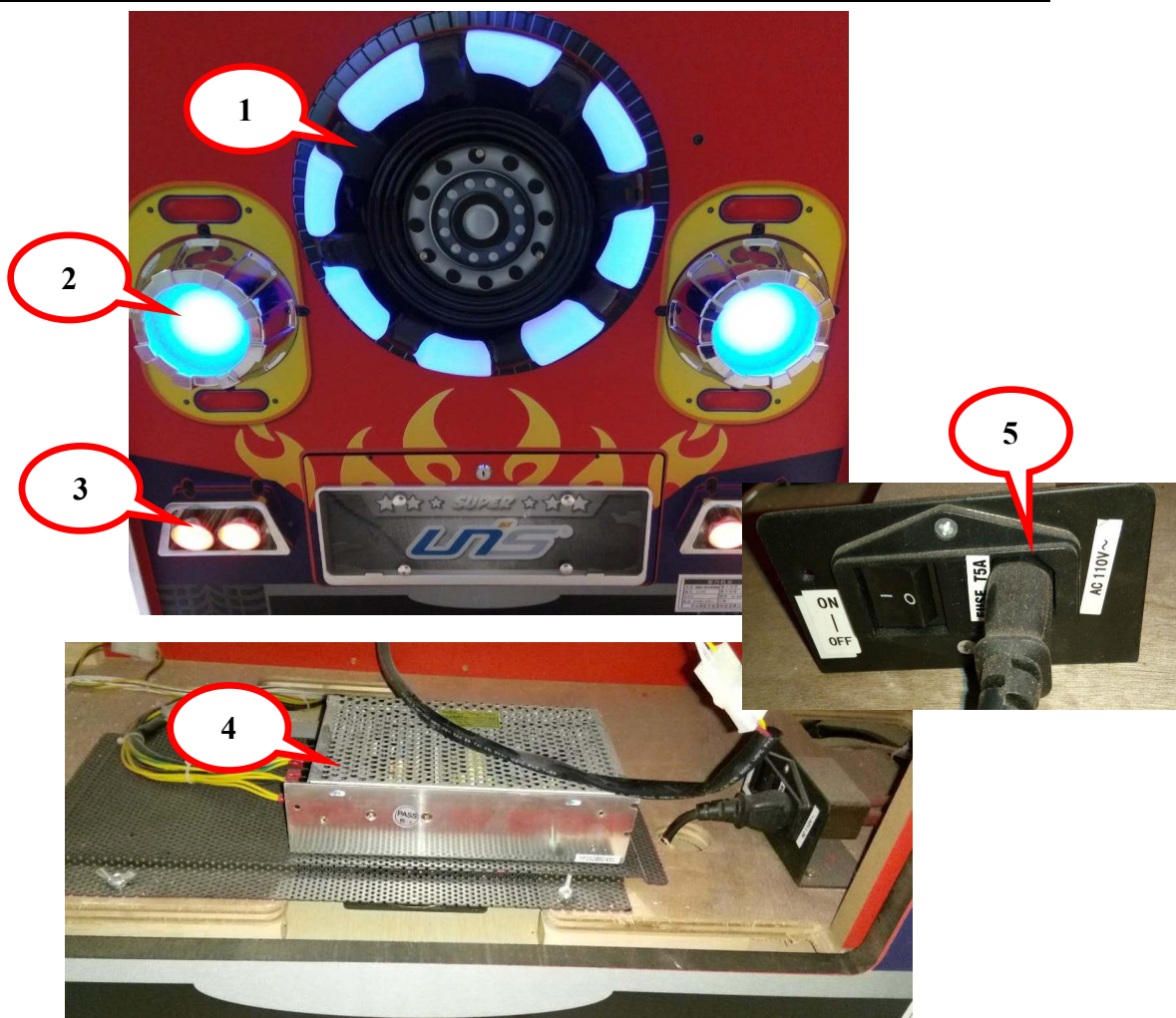

序号	零件号	编号	名称	规格	数量
1	C141-535-000	22002013013	5050 柔性灯带	DC12V, 蓝色, 60 珠/m	1
2	C141-560-000	22003070014	5050 蓝色蘑菇灯	E14-22-MG5050B-Z9-DC1 2V	2
3	C141-559-000	22003070013	5050 红色蘑菇灯	E14-22-MG5050R-Z9-DC1 2V	2
4	C141-549-000	21602000029	电源盒	EPT-H150S12	1
5	C141-553-000	23201000003	滤波器	CW2B-6A-T(004) UL 认证	1
	C141-523-000	23301000001	电源线	10A/250V 1.8M 品型-国 标插头	1

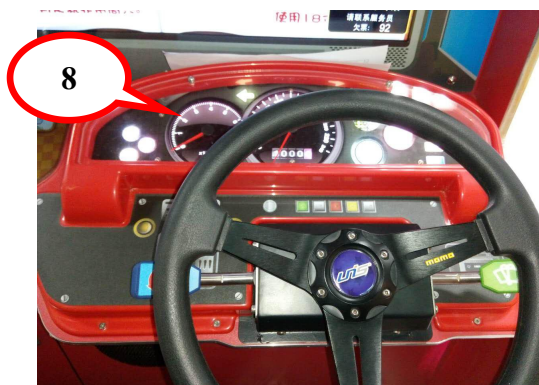

序号	零件号	编号	名称	规格	数量
1	C141-561-000	22804000008	麦克风	麦克风 181	1
2	C141-546-000	22604000006	微动开关	BLM-S 3A-125/250VAC	1
	C141-547-000	22401000005	大号按钮	中平白色Φ60	1
	C141-548-000	22003000018	LED 插泡	DC12V 白色 3LED	1
3	C141-562-000	22301000001	投币器	电子比较式(侧投)	1
	C141-564-000	23100000003	彩票机	通利 TL-001 三代	1
4	C141-555-000	22801000079	喇叭	6.5 寸 8Ω 30W	1
5	C141-539-000	23000000006	计数器	C-012 12VDC 18CPS(内含二极管)	1
6	C141-532-000	22403000001	电位器旋钮	黑色	1
	C141-530-000	22501000033	电位器	RB50K 双联	1
	C141-526-000	21709000002	电位器连接板	VR. PCB	1
7	C141-527-000	22402010002	按钮	PB: 11C02R(测试按钮)(红色)	1
	C141-528-000	22402030002	按钮	PB: 11C02R(测试按钮)(绿色)	1

序号	零件号	编号	名称	规格	数量
7	C141-529-000	22402050001	按钮	PB: 11C02R(测试按钮)(黑色)	1
8	C141-538-000	29751301001	PCB 板	KLXB-MB. PCB (V1. 0)	1



序号	零件号	编号	名称	规格	数量
1	C141-558-000	22702000011	排气扇网	3 寸	2
	C141-566-000	22702000004	排气扇	3 寸 220V	1
2	C141-534-000	22002013003	LED 柔性灯带	DC12V 3528LED 60 珠/m 白色	2
3	C141-552-000	29751301002	LED 灯板	KLXB-LED01. PCB (V1. 0)	2
4	C141-536-000	22002013002	RGB 柔性灯带	DC12V 5050LED 三色 LED	4

修改记录	分区	更改原因	签名	日期

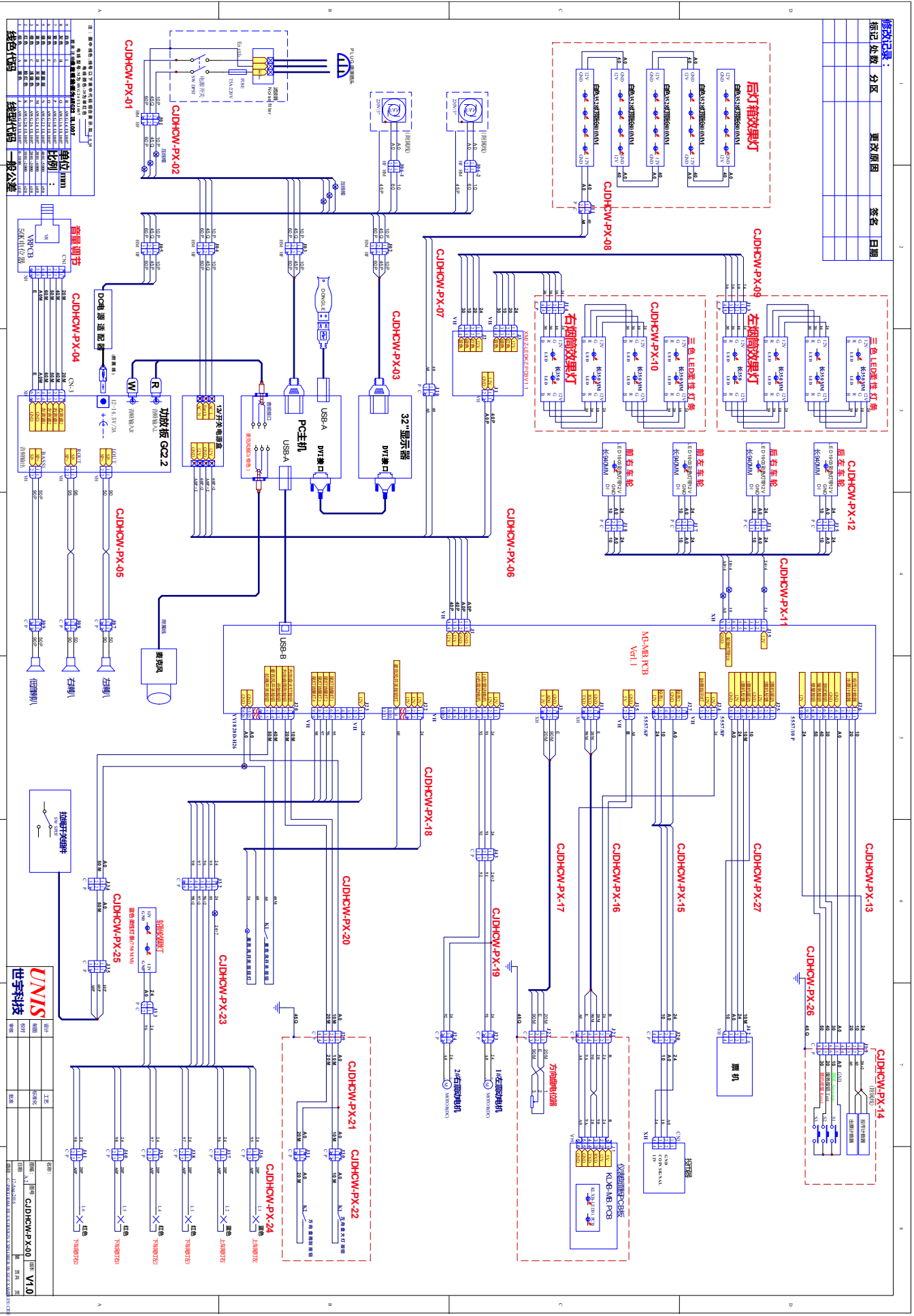

注：图中所有元件均按图例所示规格及品牌进行采购。

序号	名称	规格	品牌	数量	备注
1	LED灯珠	5050	三晶	1000	白光
2	LED灯珠	5050	三晶	1000	红光
3	LED灯珠	5050	三晶	1000	蓝光
4	LED灯珠	5050	三晶	1000	黄光
5	LED灯珠	5050	三晶	1000	绿光
6	LED灯珠	5050	三晶	1000	紫光
7	LED灯珠	5050	三晶	1000	白光
8	LED灯珠	5050	三晶	1000	白光
9	LED灯珠	5050	三晶	1000	白光
10	LED灯珠	5050	三晶	1000	白光
11	LED灯珠	5050	三晶	1000	白光
12	LED灯珠	5050	三晶	1000	白光
13	LED灯珠	5050	三晶	1000	白光
14	LED灯珠	5050	三晶	1000	白光
15	LED灯珠	5050	三晶	1000	白光
16	LED灯珠	5050	三晶	1000	白光
17	LED灯珠	5050	三晶	1000	白光
18	LED灯珠	5050	三晶	1000	白光
19	LED灯珠	5050	三晶	1000	白光
20	LED灯珠	5050	三晶	1000	白光
21	LED灯珠	5050	三晶	1000	白光
22	LED灯珠	5050	三晶	1000	白光
23	LED灯珠	5050	三晶	1000	白光
24	LED灯珠	5050	三晶	1000	白光
25	LED灯珠	5050	三晶	1000	白光

线材代码

线材代码	规格	品牌	数量	备注

音量调节

音量调节	规格	品牌	数量	备注

功放板 GC2.2

功放板 GC2.2	规格	品牌	数量	备注

前置左/右, 后左/右, 低音炮

前置左/右	规格	品牌	数量	备注

32寸显示器, PC主机

32寸显示器	规格	品牌	数量	备注

UNIS 世宇科技

UNIS	规格	品牌	数量	备注

CIDHOW-PX-00 V1.0

CIDHOW-PX-00	规格	品牌	数量	备注

广东世宇科技股份有限公司

GUANGDONG UNIS TECHNOLOGY CO., LTD

中国广东省中山市西区政安路 1 号（广珠西线中山出口旁）

邮编：528402

Tel : (86-760) 8818999

Fax : (86-760) 8998 2736

www.zs-shiyu.com

www.universal-space.com