

恐龙危机



使用说明书



警告

- ◇ 安装和使用前请先阅读此手册。
- ◇ 请把手册与机台放在一起。

UNIS
世宇科技

广东世宇科技股份有限公司
联系地址：中山市西区政安路 1 号
(广珠西线中山西出口)
Tel. : 0086-760-88818999 (转) 118
Fax: 0086-760-88818999 (转) 117
Service@zs-shiyu.com

前言

一、公司简介：

衷心感谢您选择我公司生产的游艺机，本公司自1993年创建以来，不断发展，拥有雄厚的物资力量和技术力量。我们是集产品开发，生产，销售，经营，服务为一体的综合型企业。“质量第一、用户第一、服务第一”是我们公司一切行动的指南，也是对所有客户的郑重承诺。

为了让您能充分，合理，安全地使用本机器，请您仔细阅读此说明书，愿它能给您很好的指引，祝您迈向成功之路！

二、产品简介：

《恐龙危机》是我公司新开发的一款模拟游艺机，专为大众娱乐而设计的一种室内游艺机，该造型新颖、美观、安全可靠，操作简便，是游乐场的最佳游艺产品。

三、本产品特点：

随着社会经济的发展，在物质基础越来越丰富的同时，人们对寻找精神娱乐层面上的需求也越来越高，游艺娱乐设备行业应运而生。

水果宝贝游戏软件兼具以下特点：

- (1) 游戏玩法新颖，刺激，极富休闲娱乐性；
- (2) 外型设计方面美观大方，图案鲜艳、细腻，材料选用方管、角铁及钣金等优质钢材制作，经防锈处理，安全耐用；
- (3) 采用大规模集成化电路，内置程序，保证工作性能稳定、可靠；
- (4) 体育锻炼和游戏娱乐紧密结合；
- (5) 游戏程序及营收比率细腻可调等特点。这样的一款新颖的家庭休闲视频类游艺机，适合广大青少年及成年人休闲娱乐。

四、安全上的注意：

在机器的使用前，请留意机器上所使用的安全警示贴纸；在阅读本说明书的过程中请特别留意一些注意事项。以下我们把安全警示分为3类，它们分别表示不同的危险程度。

- **危险** 这个表示如果不注意而误操作的话，有令人受到伤害的危险。
- **警告** 这个表示如果不注意而误操作的话，有令人受到伤害的可能。
- **注意** 这个表示如果不注意而误操作的话，有令人受到伤害或令机器受到损害的可能。

请注意机器内的以下标识：

高温标识



高压标识



请勿触摸标识



目 录

前 言.....	- 1 -
目 录.....	- 3 -
一、 机器的规格和技术参数.....	- 4 -
二、 跟机配件清单.....	- 5 -
三、 搬运放置及安装说明.....	- 6 -
3-1 移动搬运方法.....	- 6 -
3-2 固定机台方法.....	- 7 -
3-3 机器不要在以下场所使用.....	- 7 -
3-4 放场地.....	- 8 -
3-5 范围尺寸.....	- 8 -
3-6 安装脚踏组件.....	- 9 -
3-7 开机前应注意的事项.....	- 10 -
四、 电源接线方法.....	- 11 -
4-1 接线方法.....	- 11 -
五、 游戏说明.....	- 13 -
5-1 机台各部分说明.....	- 13 -
5-2 游戏玩法.....	- 14 -
六、 游戏后台调节.....	- 19 -
6-1 游戏调节方法.....	- 19 -
七、 故障分析及解决方法.....	- 22 -
7-1 常见故障的处理.....	- 22 -
八、 维护及使用说明.....	- 25 -
8-1 各部份的维护.....	- 25 -
九、 零部件一览表.....	- 27 -
9-1 机械部件明细.....	- 27 -
9-1-2 机台总装图 2.....	- 28 -
9-1-3 显示器组件.....	- 29 -
9-1-4 前灯箱组件.....	- 30 -
9-1-5 控制台喇叭组件.....	- 31 -
9-1-6 顶灯箱组件.....	- 32 -
9-1-7 脚踏组件.....	- 33 -
9-1-8 入钞机组件.....	- 34 -
9-1-9 脚轮组件.....	- 35 -
9-2 美工明细.....	- 36 -
9-3 电气清单.....	- 38 -

附配线图

一、机器的规格和技术参数

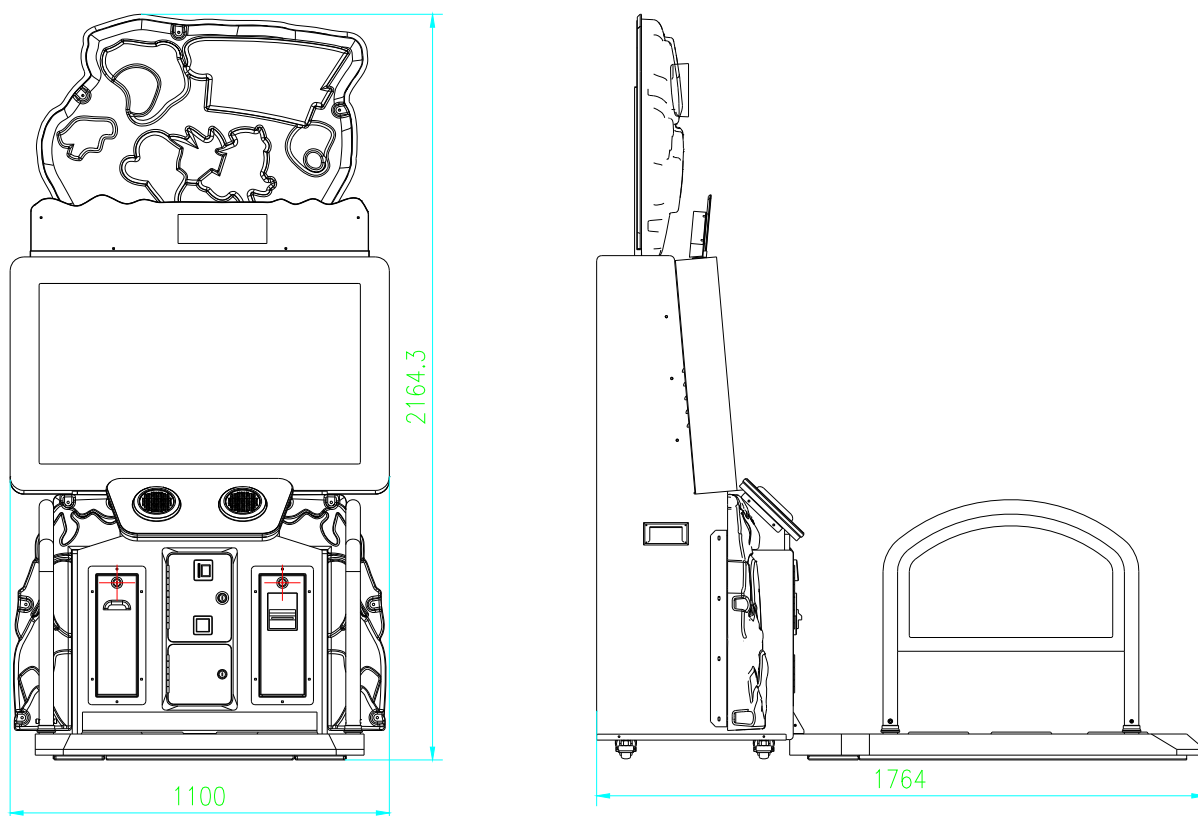

单位：mm

- 1) 工作电压：AC220-240V 50/60 Hz
- 2) 最小功率：160W
- 3) 最大功率：220W
- 4) 外形尺寸：W1764×D1100×H2164.3 (mm)
- 5) 重量：约 250kg
- 6) 环境条件：温度(室内)：-10℃～+40℃；
湿度：≤90%；
大气压：86Pa～106Pa。



警告： 关机后，请等待 1 分钟后再开机。



注意： 以上技术参数如有调整，恕不另行通知。

二、跟机配件清单

为了您能正常的使用本机台，请打开包装箱后，仔细检查以下物品是否齐全。

配件清单如下：

序号	零件清单	系统编号	名称	规格/型号	数量	图样
1	K112-458-000	25300172002	钥匙	171B	2	
2	K112-457-000	25300171002	钥匙	171	2	
3	K112-424-000	21901000012	保险管	Φ5×20mm T5A 250VAC	1	
4	K112-732-000	41440000089	说明书	英文	1	
5	K112-430-000	41300000005	U 盘	8G	1	

打开包装前检查所有的配件是否到齐，如有缺少请联系本机的经销商进行核对。



注意： 以上技术参数如有调整，恕不另行通知。

三、 搬运放置及安装说明

3-1 移动搬运方法

本机的下面装有脚轮，近距离移动机台时，把地脚调整座升高让脚轮接触到地面推动机台即可。地脚碰到地面上的障碍物时有翻倒的危险，所以沿地面推动时，将地脚最大限度地向上移，并且注意前进方向的障碍物和路面的高低不平地方。

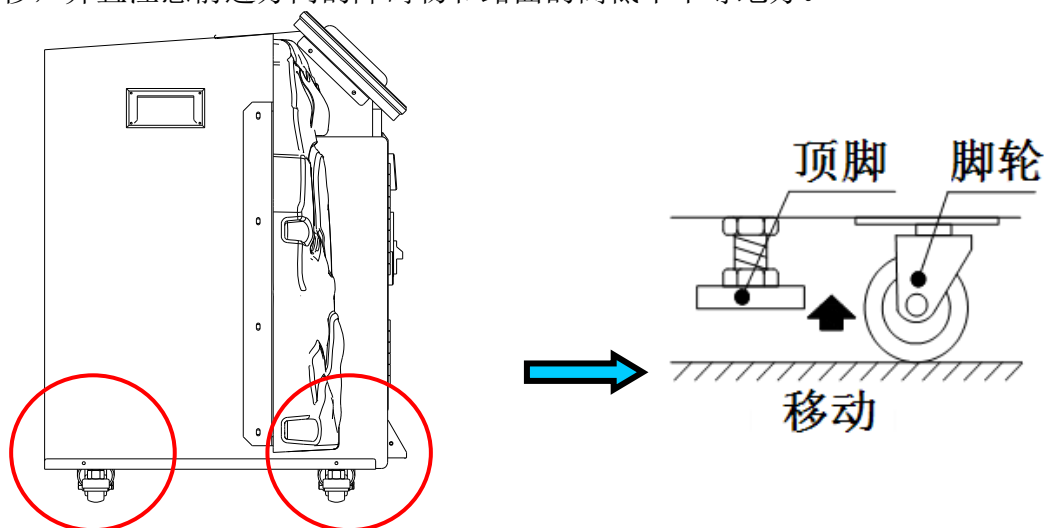

- 1) 机台在近距离移动时把地脚调整座升高让脚轮接触到地面推动机台即可。
- 2) 在搬运机台时，经过不平滑或有阶梯的位置，为确保安全则需要有 4 个或以上的人来搬起机台。

注意

移动前请拔掉电源插头，以防以发意外事故和故障。
 移动时请注意不要损坏电源线，以防引发意外事故和故障。
 请将地脚最大限度往上升高再移动，以防以发意外事故和故障
 至少两人以上作业，以防意外事故受伤。

3-2 固定机台方法

- 请放置于平坦且不易滑动的地面；
- 请使用机台下面的地脚固定好本机（如下图所示）
 - ① 松开地脚的锁紧螺母，用扳手拧地脚螺栓，让脚轮离地面约 5mm。
 - ② 将锁紧螺母顺时针方向拧紧，固定好

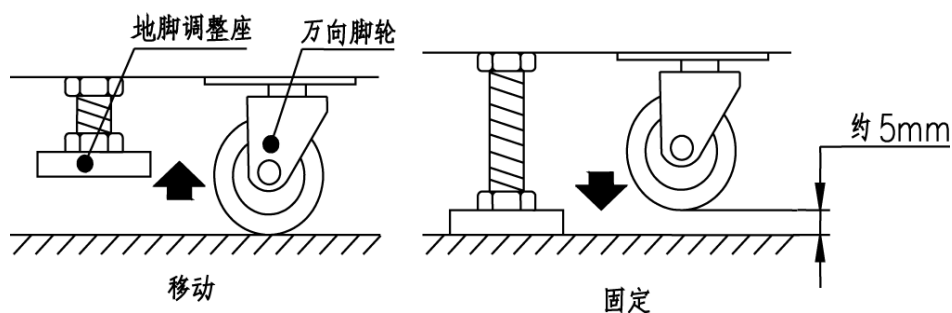

3-3 机器不要在以下场所使用

- 会使机器产生凝水或湿度大的冷凝地方；
- 在靠近高温物体的地方；
- 靠近危险物品的地方；
- 在光滑或不平稳的地方；
- 在靠近容易产生火花和设备附近；
- 在振动严重的地方；
- 在多灰尘的环境。

3-4 放场地



警告：此机台只适合在室内使用，不适宜在户外使用。



警告：请勿使用叉车搬运机台，此行为可能会造成机台损坏。

3-5 范围尺寸

机台应按以下尺寸摆放，有足够的空间令机器运行，并确保顾客安全。

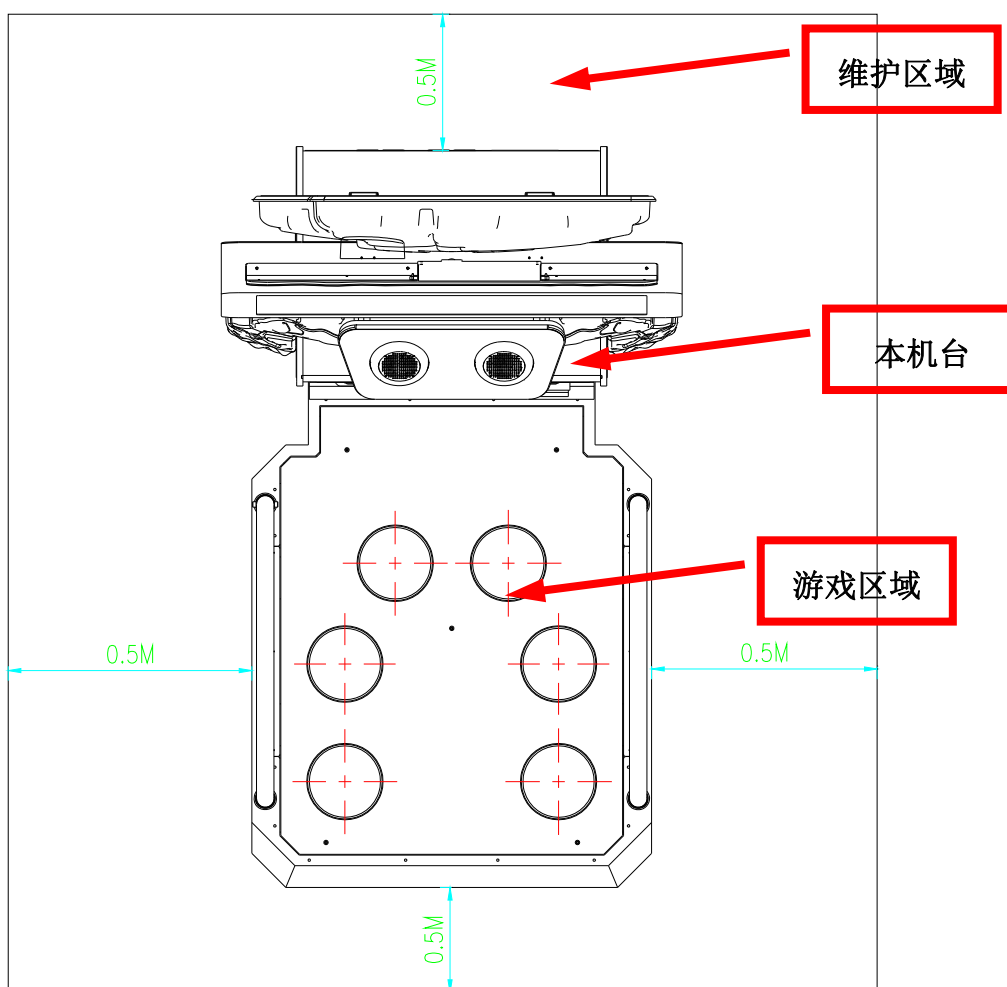

◇ 注意 1：机器不可放置在倾斜的位置，放置于倾斜位置容易造成事故。

◇ 注意 2：游戏区域的划分以各机贴标识为准。

3-6 安装脚踏组件

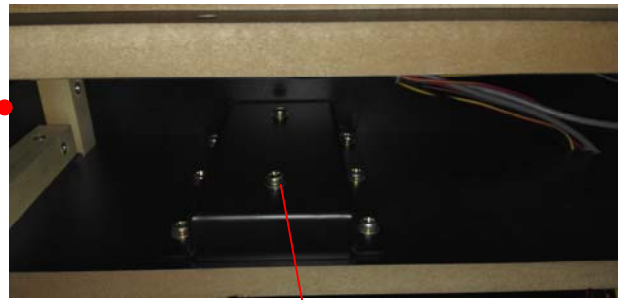

将灯箱插入机台后面的两个口，然后上螺丝固定。



用螺丝刀将两边的螺丝松开，拿开这件钣金。



先接上电线，然后用4个十字槽盘头套件螺钉将脚踏组件与机台连接起来固定。

3-7 开机前应注意的事项

- 1.查看电源电压的参数.确保机器的电器参数与机器的要求是一致的. 否则有可能将机器烧坏,或导致火灾.
- 2.在同一个电源插口连接过多电线,可能导致接线口过热而引发火灾.

 **警告**

- ◎ 安装机台时不要随意改变或更换零部件，以免造成火灾或电路短路。

四、电源接线方法

4-1 接线方法

- 将电源线的一端接入机器电线盒接线处，将电源线另一端接入电源插座。
- ◇ 请根据机器标识的电压接入电源。 否则可能造成机器损坏。
- ◇ 为了避免弄成不必要的损伤，请务必确认插座上是否具备接地功能。
- ◇ 如果不能通过插座来实现接地，请通过其他的途径执行接地。

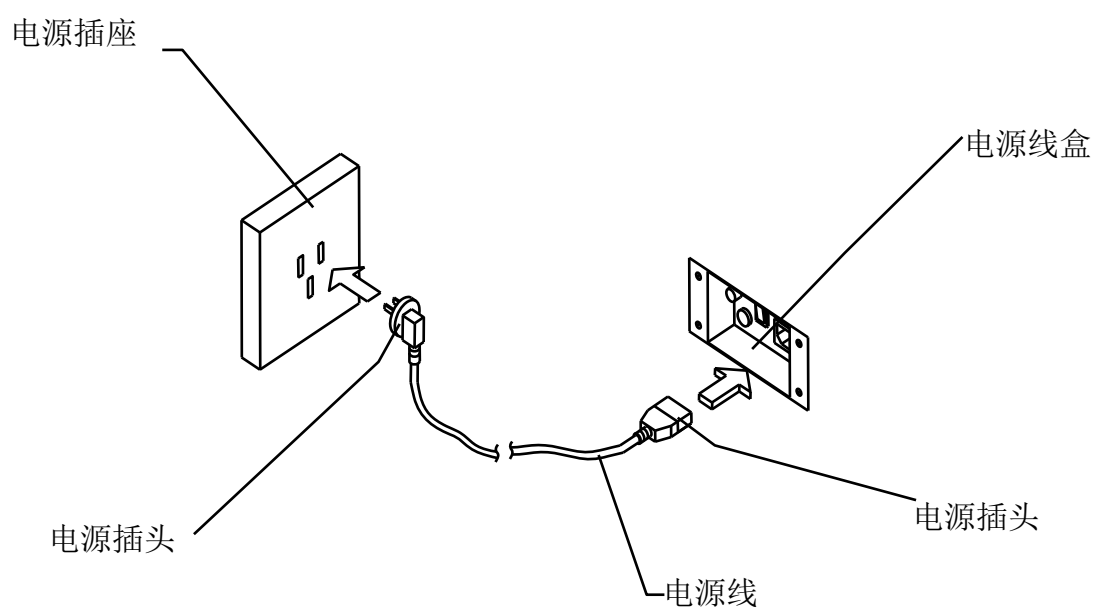

本机器的工作电压为 220-240V 。 请根据机器标识的电压接入电源。 否则可能造成机器损坏。

 **注意:**

- 电源线不能被重物压住，这样会损坏电线容易导致短路，严重者可能导致火灾。

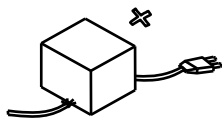

- 当从插座拔出电源线时，应抓住插头拔出，不能抓住电线拔出。

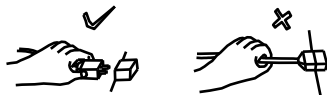

- 不能直接用湿手拔出插头。



- 不能用力拉伸、扭曲电源线，不能把电源线外露靠近高温物体。



- 电源线不能容易被人踢到或接触到。
- 要使用正确的电压和保险丝(参考技术参数)。

五、 游戏说明

5-1 机台各部分说明



5-2 游戏玩法

游戏待机画面



A:请投代币/刷卡。不断闪烁，闪烁为 4s/次。当玩家满足投币数量，游戏自动开始

B: 在无人游戏的情况下显示待机画面

游戏开始画面



A: 每关游戏开始前都会有简单的介绍

主游戏画面

游戏第一关山洞场景主题

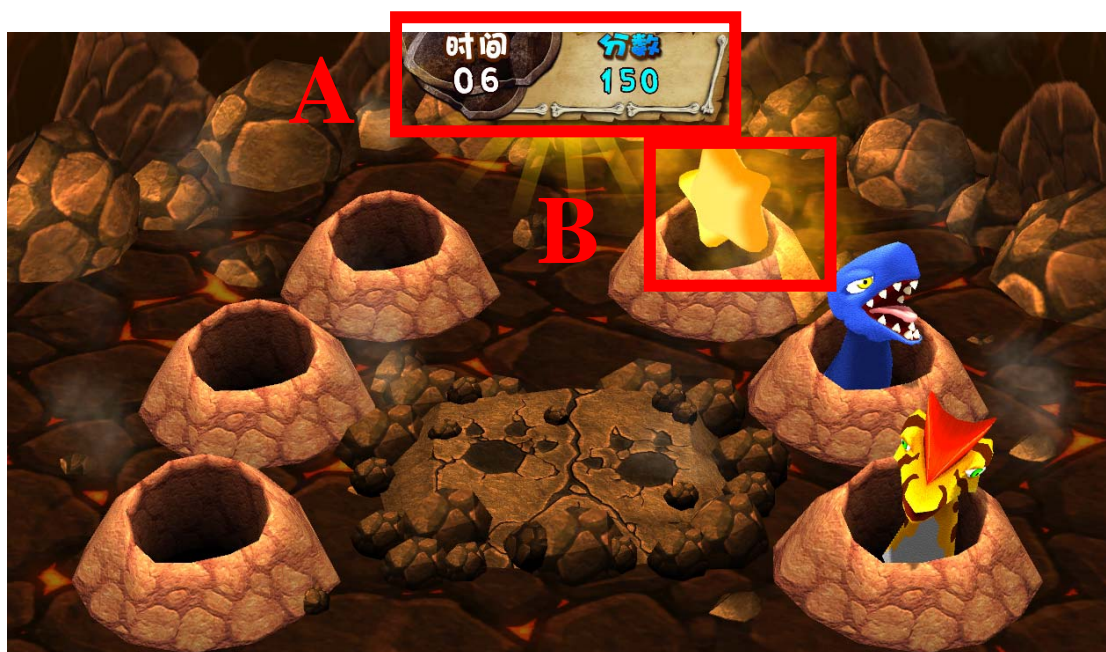

玩家投币后，直接到游戏画面。当游戏画面会出现**游戏说明**和**开始**、字样后。游戏正式开始。

A: 当前关卡的时间和所得分数，分数是实时加减

B: 游戏道具，游戏道具会随机在其中一个洞口出现。每次只会出现一个画面共有 6 个洞，一个洞口对应一只恐龙，恐龙们会从洞口中穿出来。游戏第一关是山洞场景主题。

游戏第二关冰洞场景主题





A

A: 每一关的最后 1/3 时间会出现当关的小 boss。小 Boss 带有血条，他们会在 6 龙洞口中来回走动
第二关是冰洞场景主题

游戏第三关火山洞口（大奖关卡）

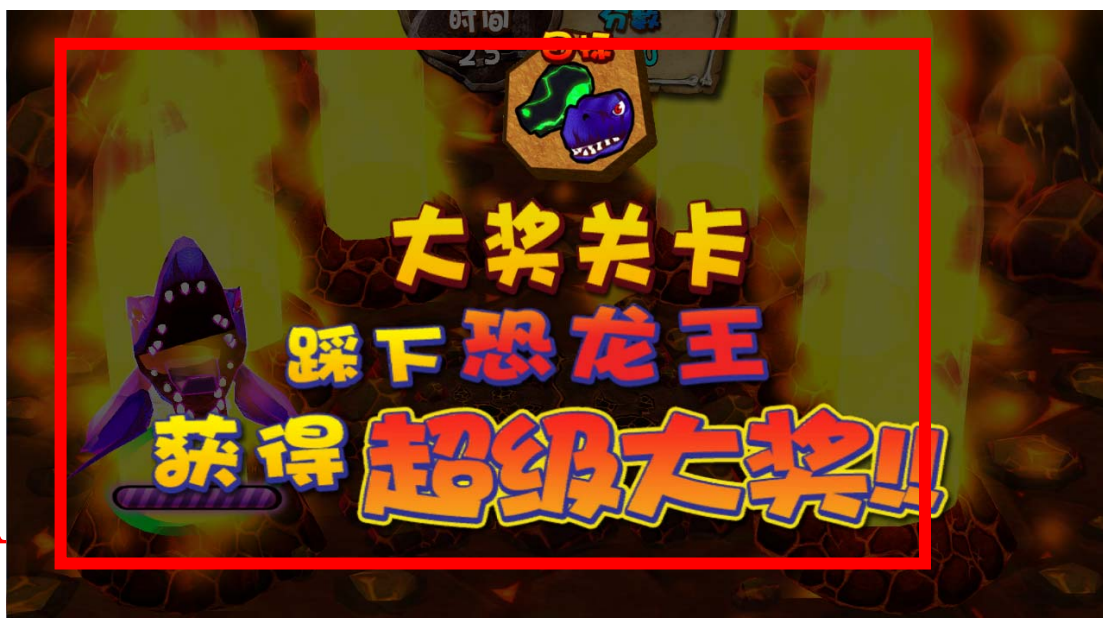

A

A: 第三关游戏说明：第三关是大奖关，开头也会有一个游戏提示。



A: 第三关特有小怪。第三关的小怪打中可以加分，他们的出场方式是跳跃出场
B: BOSS: 大奖飞龙 BOSS 设有血量，当玩家将飞龙 BOSS 的血量打到为 0 时，就能获得大奖。

第三关场景设在火山洞口。



A: 踩中 Boss 效果：踩中洞口会发出火焰，boss 身上冒烟。

游戏结算界面



通关失败时结算画面

A: 玩家通关失败后获得的票数



通关成功时结算画面

A: 玩家通关成功后获得的票数

六、 游戏后台调节

6-1 游戏调节方法



使用配备的维护钥匙打开如上图图所示的维护门，便可看到调节按钮。按下调节按钮，即可进入菜单设置界面

主菜单:

Main Menu 主菜单

	中文	英文	备注
1	基本设置	Basic Setting	
2	特别设置	Customized Setting	
3	输入测试	Input Test	
4	输出测试	Output Test	
5	游戏复位	Game Reset	
6	日期/时间设置	Date/Time Setting	
7	Language/语言	Language/语言	
8	营收记录	Bookkeeping	
9	每天记录	Daily Record	
10	關於此遊戲	About This Game	
11	返回游戏	Back to Game	

Basic Setting 基本设置

	中文	英文	备注
1	免费玩	Free Play	打开/关闭
2	是否出票	Tickets Out	打开/关闭
3	示范音效	Demo music	打开/关闭
4	断电数据保存	Memory Save	打开/关闭
5	音量	Volume	1-10
6	每局投币数	Coins Per Game	1-200
7	缺票模式	Out of Tickets	呼叫服务员/记忆票数
8	保存并返回	Back&Save	
9	返回	Back	

Customized Setting^特别设置

	中文	英文	备注
1	固定出票	Fixed Ticket	0-50
2	2 票等於 1 票	Divided by 2	打开/关闭
3	第一关时间	Stage1_Time	15_20_25_30_45_60_75_90
4	第二关时间	Stage2_Time	15_20_25_30_45_60_75_90
5	第三关时间	Bonus_Stage_Time	15_20_25_30_45_60_75_90
6	第一关恐龙王击中次数	Stage1-Boss Life (by hit)	5_10_15_20_25_30_40_50
7	第二关恐龙王击中次数	Stage2-Boss Life (by hit)	5_10_15_20_25_30_40_50
8	第三关恐龙王击中次数	Bonus Stage-Boss Life (by hit)	5_10_15_20_25_30_40_50
9	每次踩恐龙分数	Dino Otis (per hit)	1-300
10	过关模式	Pts to Enter Bonus Stage	打开/关闭
11	飞龙飞行速度	Boss Speed	块_中_慢
12	踩到炸弹扣分	Bomb (Pts Reduce)	1-200
13	踩到野人扣分	Human (Pts Reduce)	1-200
14	踩到闹钟	Clock (Time Extend)	5-20
15	踩到金蛋	Golden Egg (Win Tickets)	5-50
16	下一页	Next Page	
17	大奖票数	Play Bonus	0-1000
18	1-3000 分	1-3000Points	0-100
19	3001-6000 分	3001-6000Points	0-100
20	6001-8000 分	6001-8000Points	0-100
21	8001+分	8001+Points	0-100
22	上一页	Prev Page	0-100
23	保存并返回	Back&Save	
24	返回	Back	

Input Test 输入测试

Output Test^输出测试

	中文	英文	备注
1	投币 1	Coin1	打开/关闭
2	按钮 1	Button1	打开/关闭
3	按钮 2	Button2	打开/关闭
4	按钮 3	Button3	打开/关闭
5	按钮 4	Button4	打开/关闭
6	按钮 5	Button5	打开/关闭
7	按钮 6	Button6	打开/关闭
8	返回	Back	

	中文	英文	备注
1	票机驱动 1	TicketDriver1	
2	按钮灯 1	ButtonLight1	
3	按钮灯 2	ButtonLight2	
4	按钮灯 3	ButtonLight3	
5	按钮灯 4	ButtonLight4	
6	按钮灯 5	ButtonLight5	
7	按钮灯 6	ButtonLight6	
8	返回	Bcak	

Game Reset^游戏复位

	中文	英文	备注
1	恢复到出厂设置	Factory restore	
2	恢复基本设置里所有设置	Reset Game Mode Settings	
3	恢复特别设置里所有设置	Clear all records	
4	清除所有数据记录	Clear unused coin	
5	清除欠票数	Clear Owed Ticket	
6	清除未使用币数	Clear Unused Coin	
7	返回	Back	

Date/Time Setting^时期/时间设置

	中文	英文	备注
1	年	Year	
2	月	Month	
3	日	Day	
4	时(24)	Hour(24)	
5	分	Minute	
6	秒	Second	
7	保存并返回	Back&Save	
8	返回	Back	

Bookkeeping^营收记录

	中文	英文	备注
1	玩家	Player	
2	投币数	Coins	
3	出票数	Tickets	
4	出票率	Payout	
5	返回	Back	
6	不可清楚分数	NON RESETTABLE POINTS	
7	不可清楚票数	NON RESETTABLE TICKETS	

ailyRecord^每天记录

	中文	英文	备注
1	日期	Date	
2	星期	Weekday	
3	运行时间	RunTime	
4	投币数	Coins	
5	出票数	Tickets	
6	出票率	Payout	
7	清除	Clear	
8	返回	Back	

About This Game^关于此游戏

	中文	英文	备注
1	CPU	CPU	
2	主板	MotherBoard	
3	硬盘	HDD	
4	内存	RAM	
5	屏幕型号	Monitor	
6	屏幕分辨率	Screen	
7	版本编号	Version	

七、故障分析及解决方法

7-1 常见故障的处理

故障现象	主要原因	排除方法
机台通电后，电源有工作（电源风扇转动），但屏幕不亮	显示器未通电	请重新连接电源线或更换电源线
	显示器信号线未接或损坏	请连接信号线或更换信号线
机台通电后无任何反应及屏幕不亮	电源不符合	请检查电源是否符合本机使用
	保险丝烧断	请更换保险丝
	电源未接通	请确定 220V 电源已经接通，电源开关已经打开
	显示器信号线未接或损坏	显示器信号线未接或损坏
机台有光栅，但无图像及声音	电源供给主板的+5V 和+12V 电源不正常	请检查屏幕，若正常，则主板故障，送回厂家维修或者专业人员维修
	保险丝烧断	请更换相同型号保险丝
机台不通电	检查 220V 电源输入是否有误，不可短路。	请检测机台内插板的电压是否异常
控制板不通电	检查电源盒的 5V, 12V, 24V 各分区输出是否有误。	请调整电线到正确的安装位置
显示器黑屏	可能显示器电源坏了	请检测供电线路或更换电源线
显示器图像有色差	显示器设置是否有误	请在 OSD 菜单中调整 RGB 颜色或者重新选择色温 选择 AUTOSET 键让显示器对颜色自动进行调节
	显示器的可视角度存在偏差	调整显示器的摆放位置
显示器图像出现布纹或水波纹	显示器分辨率设置不正确	请调整显示器的分辨率设置
	可以调整显示器的菜单设置减轻状况	请进入 OSD 菜单中的摩尔纹（水波纹）进行调整
	显示器电源线老化	请更换显示器电源线
	显示器刷新频率设置不正确	请调整刷新率设置
中途电源切断	电路保护器产生动作，电源开关处于切断状态（注：在异常电流流动时，电路保护器使电流切断）	请再次接通电源开关，电路保护器反复出现动作时，说明本机有异常，请与经销商联系
IC 控制出现异常	检查 5V, 12V, 24V 的电源是够接错	请检测电源盒
	检查 IC 是否插反	请水平拔下对应缺口重新插好即可

故障现象	主要原因	排除方法
投币器无反应	投币器损坏	更换投币器
	投币器信号线松动	查投币器信号线是否松动
	IO 控制板损坏	更换 IO 控制板
投币器卡币	样币没有夹好	请检查样币是否夹好, 或换个样币试试
	投币口没有对齐或者变形	请检查投币是否对齐, 是否变形, 调整投币口
	投币器的安装不合适, 投币器上方红色制动条被压住	请重新卡入投币器
投币器不计分	测试是否有信号反馈	请重新连接投币器, 如有信号, 投币器会滴的一声
	与之相连目标板上没接上拉电阻	请接上拉电阻
	检测投币器中的代币与所投代币是否相同	请更换合适的代币
	开关 (常开、常闭) 拨的档位不正确	请检查开关 (常开、常闭) 拨的档位是否正确
	投币器电源插座接触不良	请检查投币器电源插座是否接触不良
投币器吃币	COIN 信号时间开关 (SW2) 不正确	请调整 COIN 信号时间开关 (SW2)
	投币器币道中有杂物, 造成投币不顺畅而吃币	请检查投币器币道中是否有杂物
	出币口过币不畅通	请检查出币口过币是否通畅
投币器不顺畅	调整 VR 旋钮	请顺时针调整 VR 旋钮
	调整精度开关 (SW3)	请把精度开关 (SW3) 拨向正常档
	样币没有夹好	请检查样币是否夹好, 或换个样币试试
投币器不过币	投币器电源插座接触不良	请检查投币器电源插座是否接触不良
	接线不正确	请检查接线是否正确
	投币器币道中有杂物	请检查投币器币道中是否有杂物
	样币没有夹好	请检查样币是否夹好, 或换个样币试试
投币器过假币	调整 VR 旋钮	请逆时针调整 VR 旋钮
	调整精度开关 (SW3)	请把精度开关 (SW3) 拨向精准档
投币器无响声	投币器电源插座接触不良	请检查投币器电源插座是否接触不良
	接线不正确	请检查接线是否正确
投币器响很多声	投币器电源插座接触不良	请检查投币器电源插座是否接触不良
	投币器币道中有杂物	请检查投币器币道中是否有杂物

故障现象	主要原因	排除方法
扬声器不发出声音	扬声器是否通电	请打开扬声器开关连接电源
	设定音量过小	请把音量调大
	音频连接插口是否松脱或损坏	请重新连接音频连接口
	电路板故障	请更换电路板
	扬声器的故障	请更换扬声器

八、维护及使用说明

8-1 各部份的维护

8-1-1 外观检查

为确保机器使用的安全，在开机前请务必检查以下几点：

- “警告标志”是否完好无缺、清晰可见，粘贴位置是否正确。
- 所接的电源参数是否与机一致。
- 机台各部件的螺丝是否松脱，方向盘组件是否松动。
- 检查各连接器是否松脱，端子是否脱落。
- 机器放置是否平稳，脚轮及顶脚的调节是否合适。
- 机器放置的区域是否合适。

8-1-2 运行检查

- 喇叭是否正常发音。
- 日光灯和按键灯是否亮。
- 图象是否清晰正常。
- 脚踏是否正常。

8-1-3 安装与调试

- 安装前，请按清单核定部件，进行组件装配；
- 使用的场地必须平整坚固，机台放置好后把调整座调至地面上水平固定；
- 安装完毕后，插上电源线开机，检查机器各部分运作是否正常，如发现不正常现象，及时停机排除障碍。

8-1-4 保养与维护

- 每天在营业前，应先试机运转正常后方可使用；
- 机器积有污物尘埃时，用柔软棉布涂上去污剂抹干净；
- 新机运行一个月后须检查一次各个零部件是否正常；
- 要经常检查机器。

8-1-5 清理

➤ 机台外壳

清理机台表面上的污迹，可用干净柔软的棉布。

➤ 显示屏

用干净柔软，并且要不带水份棉布清理显示屏的外面；不得让使何有酸性的东西粘到触摸屏表面。

➤ 排气扇



排气扇是机台内部散热的主要工具之一，必须保持排气扇的干净正常运行，出气口的畅通。

警告

➤ 对机台进行维护及修理时必须关断电源。

为了避免电路短路，有关人员在接触机台内部器件前先关断电源，如果此操作需要电源接通，需符合操作说明书的要求。

➤ 当替换器件时确定选用合适的配件。

使用不正确的配件可能会导致电器短路、损坏主板和元器件。

➤ 不要随意拆卸、组装、改动设备。

这样可能会导致电器短路, 机械故障等, 严重者可能导致火灾。

➤ 不要在机器上面放置装有水的花瓶、杯子、容器等，也不要不要在机器上面放置化学品和重物。

溢出的液体会导致电器短路损坏器件，同时高空落物会伤害人体和破坏机器。

➤ 在机器排风气口处不要放置物品。

排风气口被挡住时会导致机器内部温度升高，影响游戏的正常进行，甚至损坏器件。

➤ 不能随意对机器进行修理。

这样可能会引起短路或操作失控等故障。

九、零部件一览表

9-1 机械部件明细

9-1-1机台总装图1

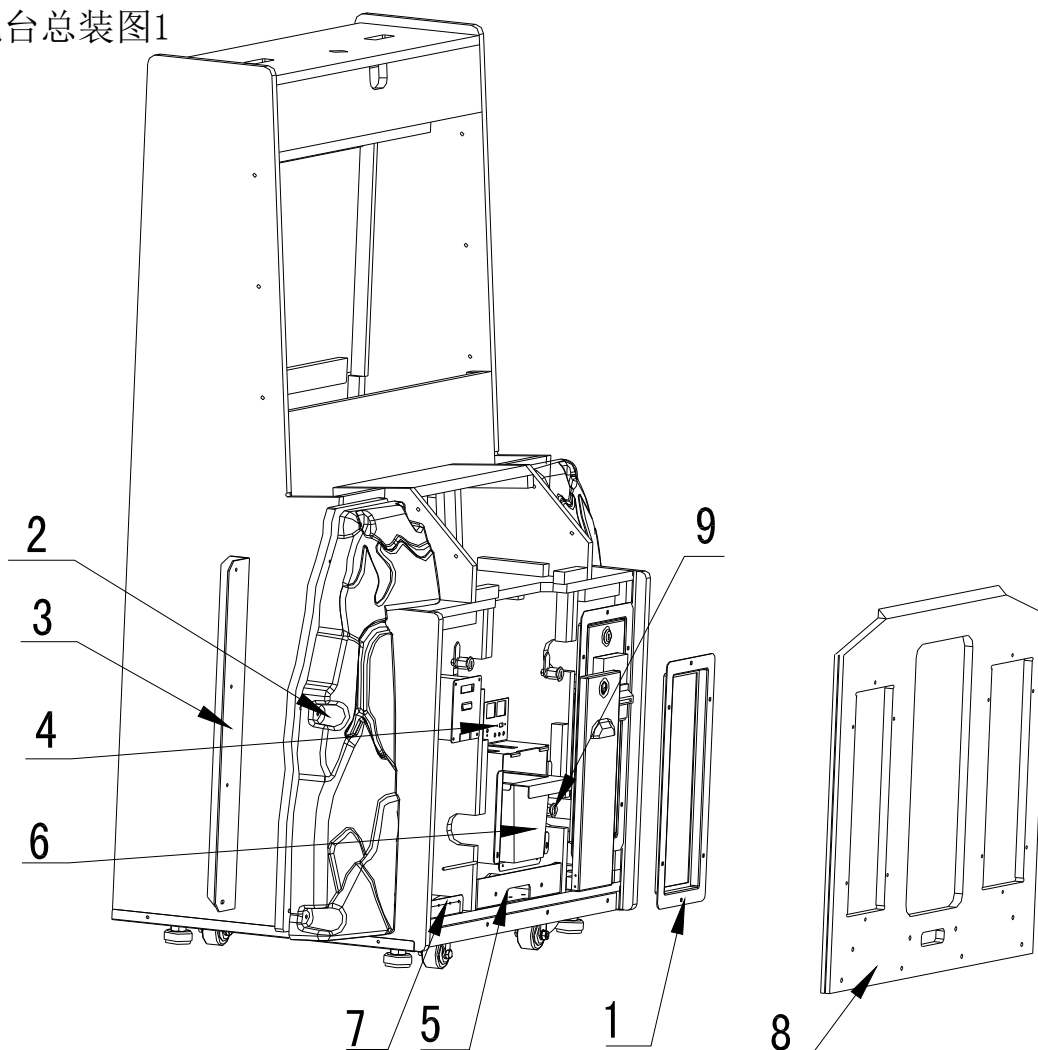

序号	零件编号	系统编号	名称	材料	数量
1	K112-157-000	29941501A001	单门彩票门	组合件	1
2	K112-704-000	20541501004	左灯箱吸塑	透明有机片	1
3	K112-135-000	20241501020	左右灯箱固定板	Q235	2
4	K112-160-000	26000044000	新计数器架	电解板	1
5	K112-110-000	20241501005	上固定板	Q235	1
6	K112-167-000	20241501039	接币斗	Q235	2
7	K112-158-000	26000032000	电脑电源固定架	电解板	1
8	K112-503-000	20341501008	前面板	黑色贴面板	1
9	K112-448-000	25300172001	锁	171B	1

9-1-2 机台总装图 2

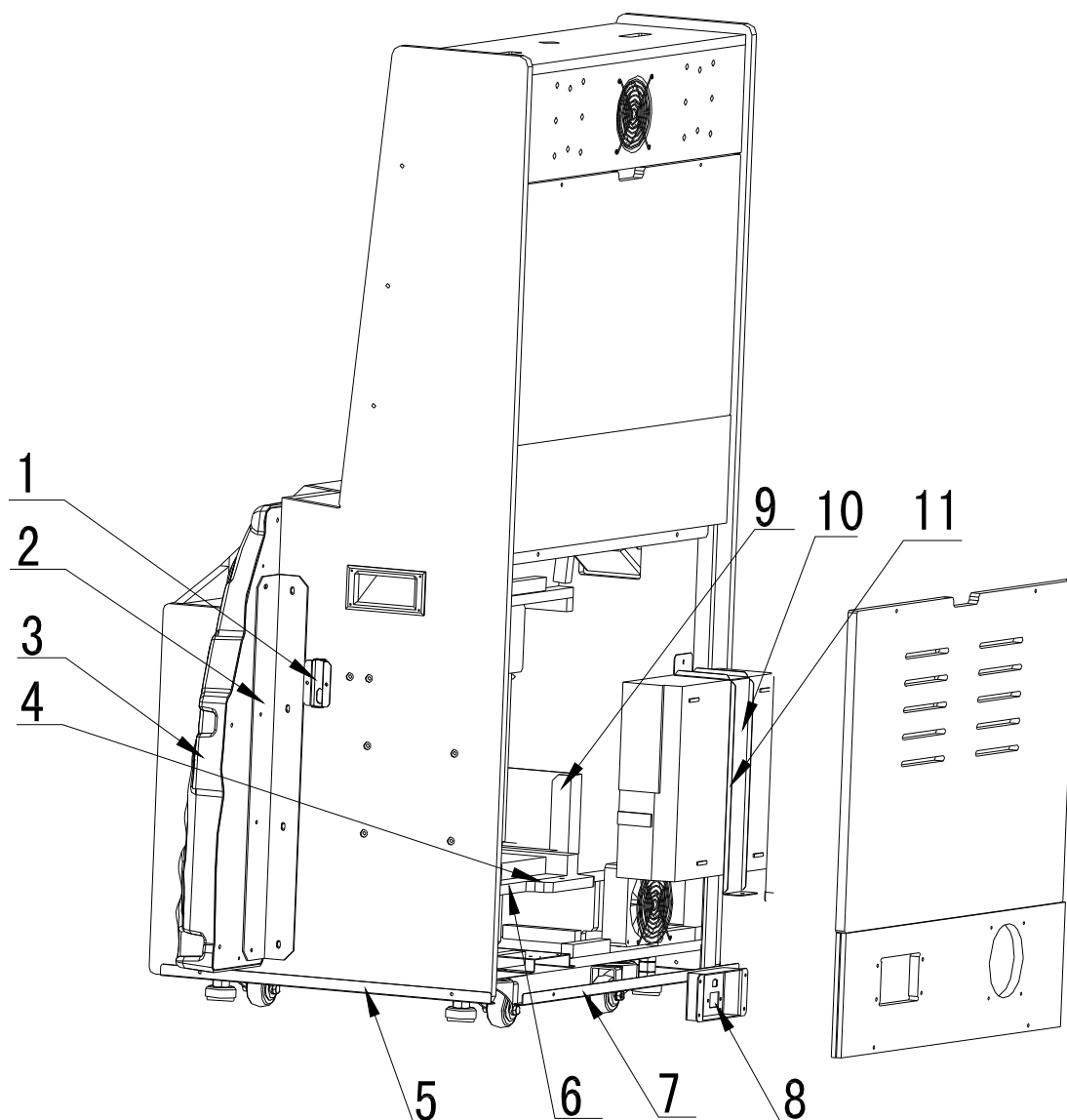

序号	零件编号	系统编号	名称	材料	数量
1	K112-163-000	26000055000	加密狗座	电解板	1
2	K112-135-000	20241501020	左右灯箱固定板	Q235	2
3	K112-703-000	20541501003	右灯箱吸塑	透明有机片	1
4	K112-106-000	20241501037	电源压板	电解板	1
5	K112-101-000	20241501002	两侧保护边	Q235	2
6	K112-105-000	20641501005	电脑防震棉	单面带胶泡棉	1
7	K112-102-000	20241501003	后侧保护边	Q235	1
8	K112-159-000	26000042000	新电线盒	组件	1
9	K112-154-000	26000006000	彩票盒243	Q235	1
10	K112-103-000	20241501036	主机压板	电解板	1
11	K112-104-000	20641501001	主机压条	单面带胶泡棉	1

9-1-3 显示器组件

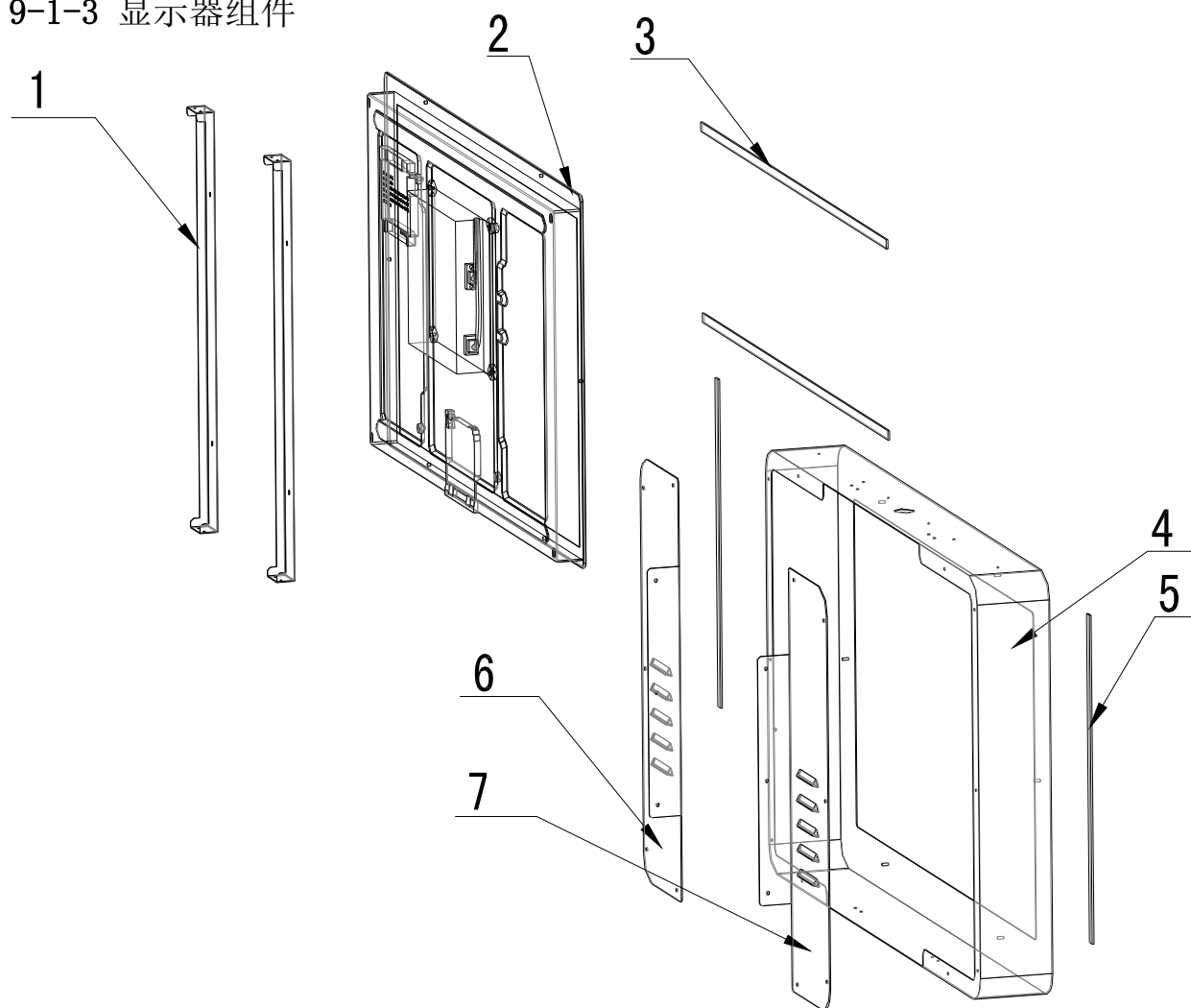

序号	零件编号	系统编号	名称	材料	数量
1	K112-115-000	20241501007	显示器固定板	Q235	2
2	K112-112-000	20641501015	显示器防护板	Clear plastic	1
3	K112-113-000	20641501003	显示器上下压条	单面带胶泡棉	2
4	K112-111-000	20241501006	显示器框	Q235	1
5	K112-114-000	20641501004	显示器左右压条	单面带胶泡棉	2
6	K112-116-000	20241501008	显示框右固定板	Q235	1
7	K112-117-000	20241501009	显示框左固定板	Q235	1

9-1-4 前灯箱组件

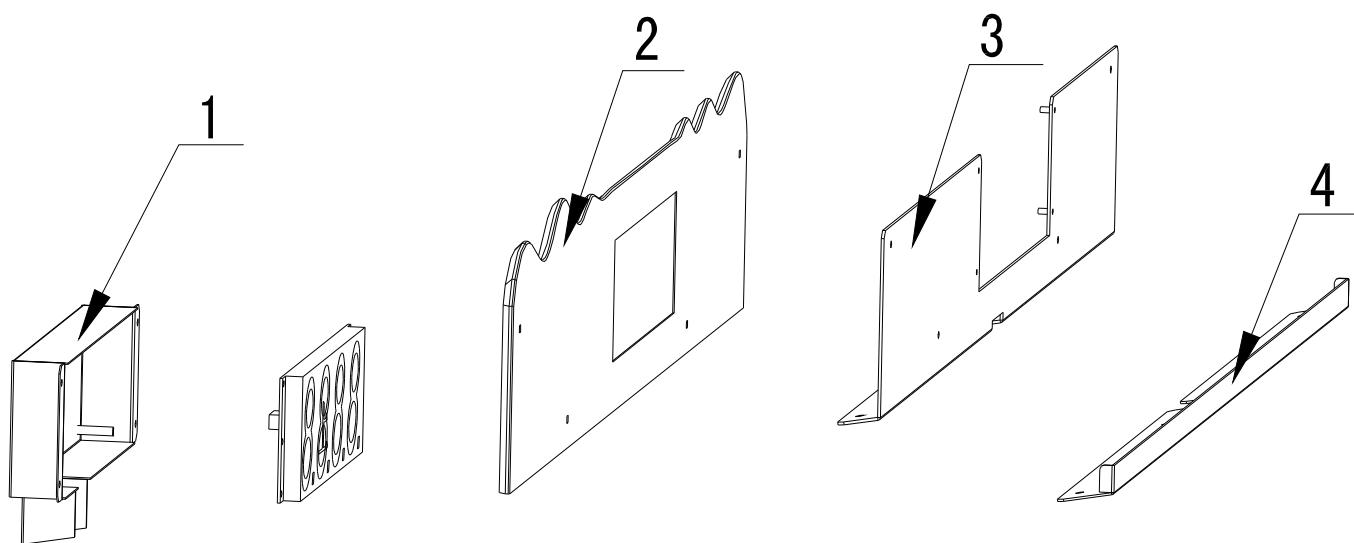

序号	零件编号	系统编号	名称	材料	数量
1	K112-126-000	20241501014	数码管固定盒	Q235	1
2	K112-701-000	20541501001	前画面	透明有机片	1
3	K112-125-000	20241501013	前画面后固定板	Q235	1
4	K112-124-000	20241501012	前画面前固定板	Q235	1

9-1-5 控台喇叭组件

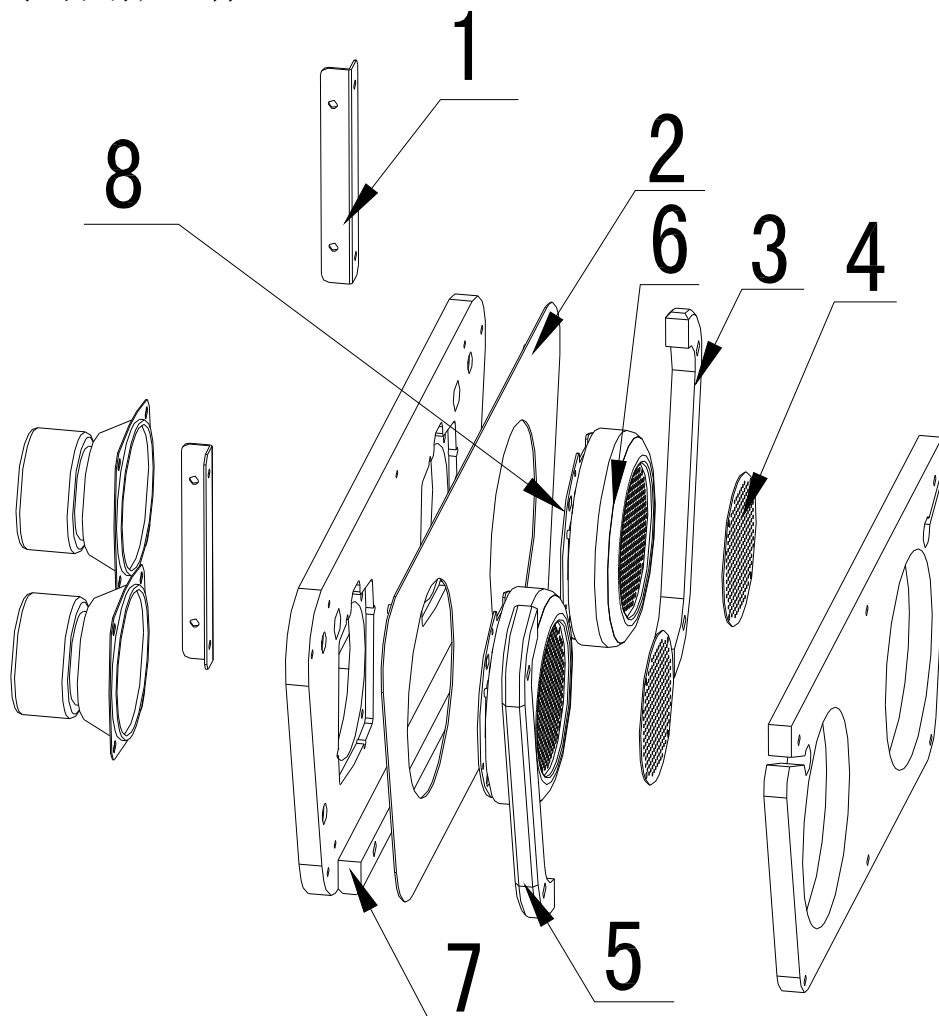

序号	零件编号	系统编号	名称	材料	数量
1	K112-122-000	20241501011	控台固定板	Q235	2
2	K112-118-000	20241501010	控台面板	Q235	1
3	K112-121-000	20641501008	控台右发光板	冬瓜白有机片	1
4	K112-123-000	20241501034	喇叭网	Q235网板	2
5	K112-120-000	20641501007	控台左发光板	冬瓜白有机片	1
6	K112-165-000	26000057003	喇叭网灯罩	冬瓜白 PC	2
7	K112-119-000	20641501006	控台前发光板	冬瓜白有机片	1
8	K112-164-000	26000057002	喇叭网灯架	电解板	2

9-1-6 顶灯箱组件

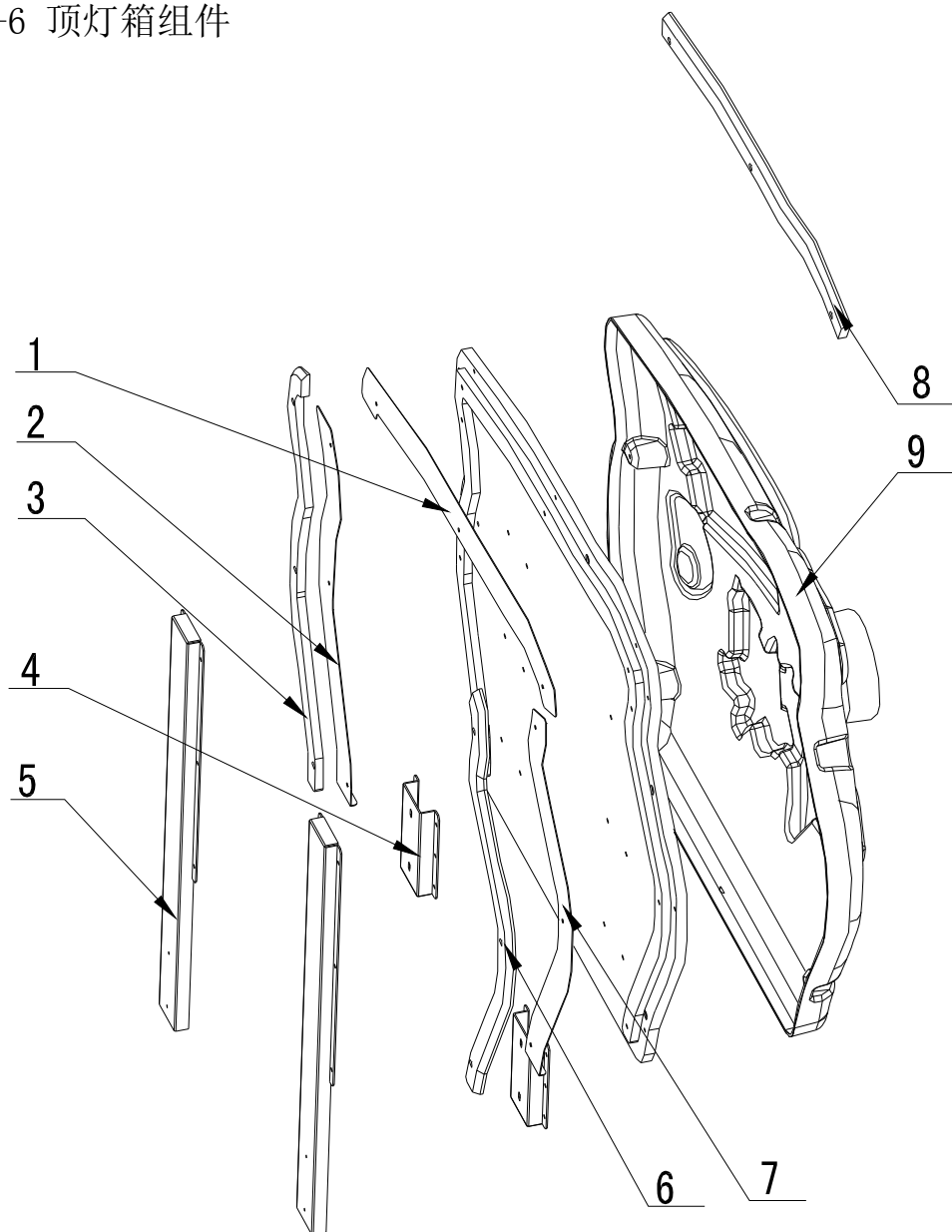

序号	零件编号	系统编号	名称	材料	数量
1	K112-132-000	20241501017	上压板	Q235	1
2	K112-134-000	20241501019	右压板	Q235	1
3	K112-131-000	20641501011	右发光板	冬瓜白有机片	1
4	K112-128-000	20241501016	固定套板	Q235	2
5	K112-127-000	20241501015	后灯箱固定板	Q235	2
6	K112-130-000	20641501010	左发光板	冬瓜白有机片	1
7	K112-133-000	20241501018	左压板	Q235	1
8	K112-129-000	20641501009	上发光板	冬瓜白有机片	1
9	K112-702-000	20541501002	顶灯箱吸塑	透明有机片	1

9-1-7 脚踏组件

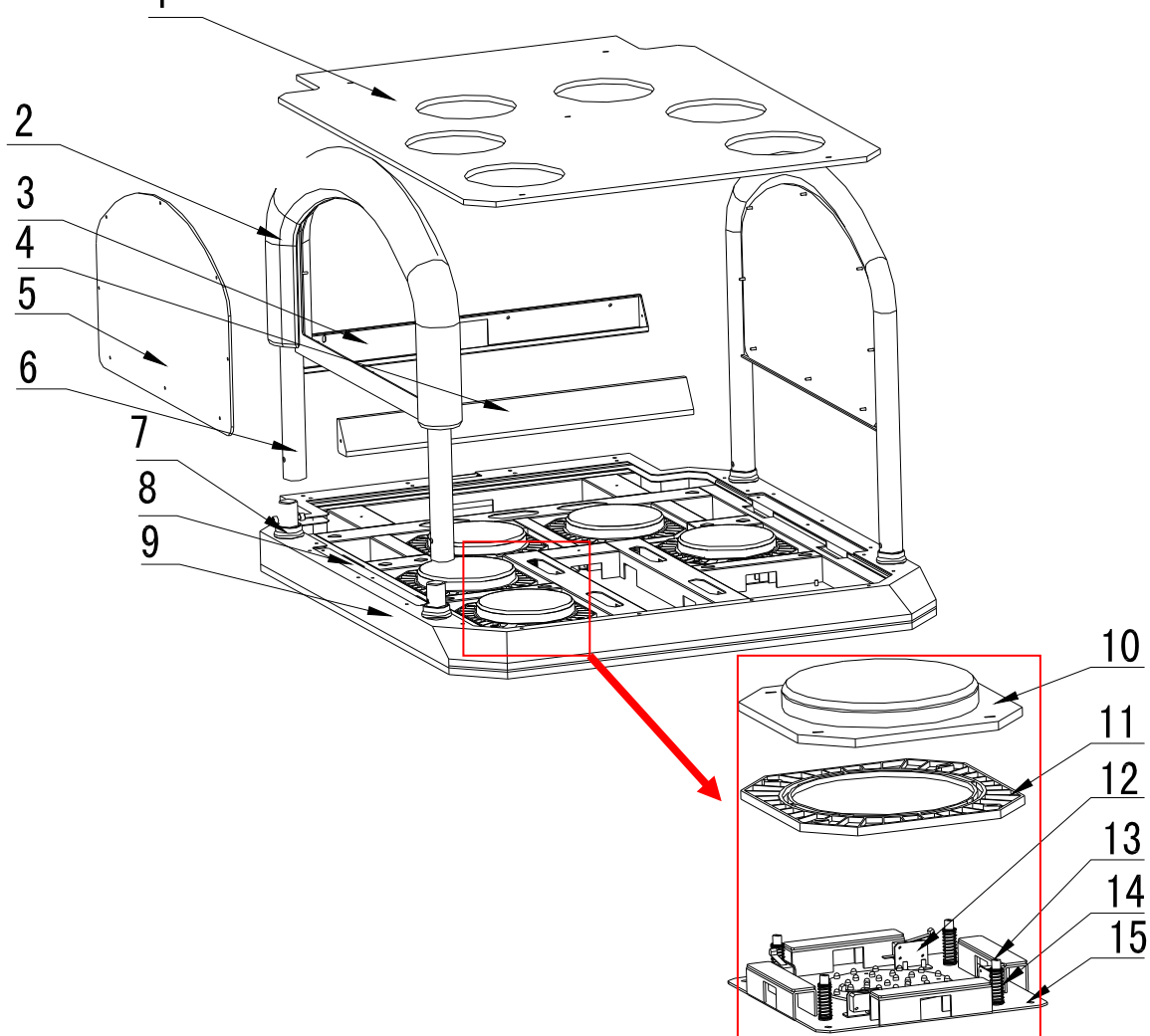

序号	编号	图号	名称	材料	数量
1	K112-705-000	20541501005	脚踏画面	透明有机片	1
2	K112-148-000	20241501026	护栏杆	红色 PU	2
3	K112-139-000	20241501024	连接盖板	Q235	1
4	K112-138-000	20241501023	踏板连接板	Q235	1
5	K112-710-000	20541501010	扶手画面	透明 PC	4
6	K112-149-000	20241501027	护栏主体	Q235	2
7	K112-151-000	20641501018	护栏套	ABS	4
8	K112-137-000	20241501022	侧挡板	Q235	2
9	K112-136-000	20241501021	踏板底座	Q235	1
10	K112-147-000	20641501020	按钮顶板	透明 PC	6
11	K112-146-000	20641501019	按钮基板	透明 PC	6
12	K112-142-000	20241501038	开关座	电解板	24
13	K112-143-000	20641501012	缓冲片	黑色橡胶	24
14	K112-141-000	20241501001	按钮弹簧	65Mn	24
15	K112-140-000	20241501025	按钮底座	Q235	6

9-1-8 入钞机组件

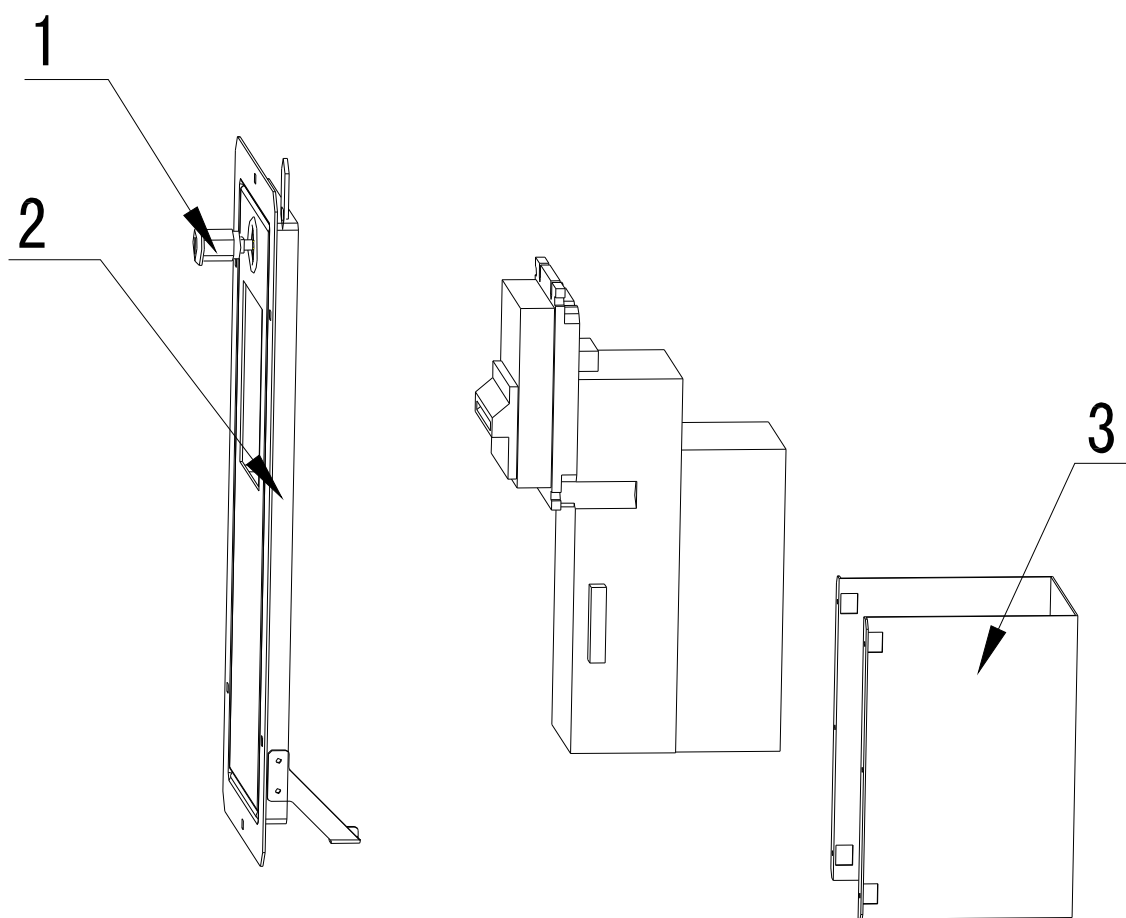

序号	零件编号	系统编号	名称	材料	数量
1	K112-447-000	25300171001	锁	171	1
2	K112-152-000	20241501028	入钞机门组件	Q235	1
3	K112-153-000	20241501033	入钞机保护板	Q235	1

9-1-9 脚轮组件

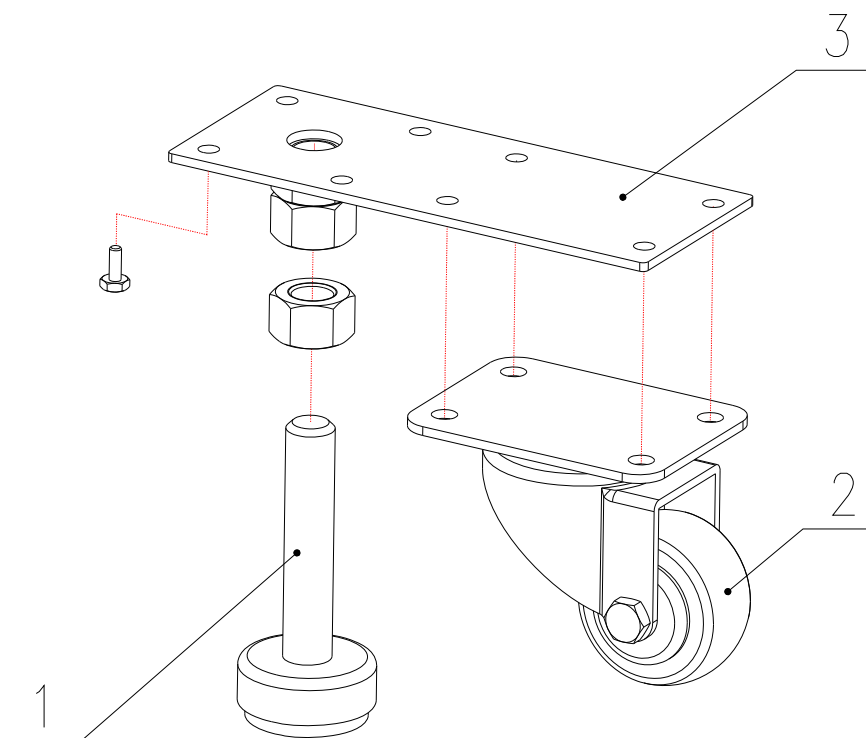

序号	零件编号	系统编号	名称	材料	数量
1	K112-155-000	26000008000	两寸半支承脚	Q235	4
2	K112-449-000	25501000056	2.5寸美式活动轮	3-2689-52	4
3	K112-156-000	26000010000	两寸半脚轮支架	Q235	4

9-2 美工明细



序号	零件编号	系统编号	名称	材料	数量
1	K112-702-000	20541501A002	顶灯箱吸塑	透明有机片	1
2	K112-708-000	20541501A008	公司 logo 画面	白亮 PVC100u 不干胶	2
3	K112-721-000	25601000034	出票贴纸	白亮 PVC100u 不干胶	1
4	K112-716-000	20541501014	右侧画面	磨砂 PVC 背过双面胶	1
5	K112-717-000	20541501015	左侧画面	磨砂 PVC 背过双面胶	1
6	K112-712-000	20541501007	脚踏按钮画面	透明 PC	6
7	K112-703-000	20541501A003	脚踏画面	透明有机片	1
8	K112-713-000	20541501008	底座贴纸	磨砂 PVC 背过双面胶	1
9	K112-714-000	20541501009	底座小板金画面	磨砂 PVC 背过双面胶	1
10	K112-704-000	20541501A004	扶手画面	透明 PVC	2
11	K112-709-000	20541501A009	控制台画面	磨砂 PVC 背过双面胶	1
12	K112-710-000	20541501003	右灯箱吸塑	透明有机片	1
13	K112-711-000	20541501004	左灯箱吸塑	透明有机片	1
14	K112-705-000	20541501A005	前门画面	磨砂 PVC 背过双面胶	1
15	K112-715-000	20541501013	显示器画面	磨砂 PVC 背过双面胶	1
16	K112-701-000	20541501A001	前画面	透明有机片	1



序号	零件编号	系统编号	名称	材料	数量
1	K112-723-000	25601000037	高压警告(大)	白亮 PVC100u 不干胶	2
2	K112-725-000	25601000100	中文计数器贴纸 B	白亮 PVC100u 不干胶	1
3	K112-706-000	20541501A006	无认证 220V 铭牌	1mmPVC	1
4	K112-707-000	20541501A007	CE 认证 220V 铭牌	1mmPVC	1
5	K112-724-000	25601000067	保险管 T5A/250V	白亮 PVC100u 不干胶	1
6	K112-720-000	25601000017	电源开关贴纸 B	白亮 PVC100u 不干胶	1
7	K112-719-000	25600000091	新接地线标签	白亮 PVC100u 不干胶	1
8	K112-718-000	25600000072	新电压 220V	白亮 PVC100u 不干胶	1
9	K112-722-000	25601000036	高压警告(小)	白亮 PVC100u 不干胶	1

9-3 电气清单

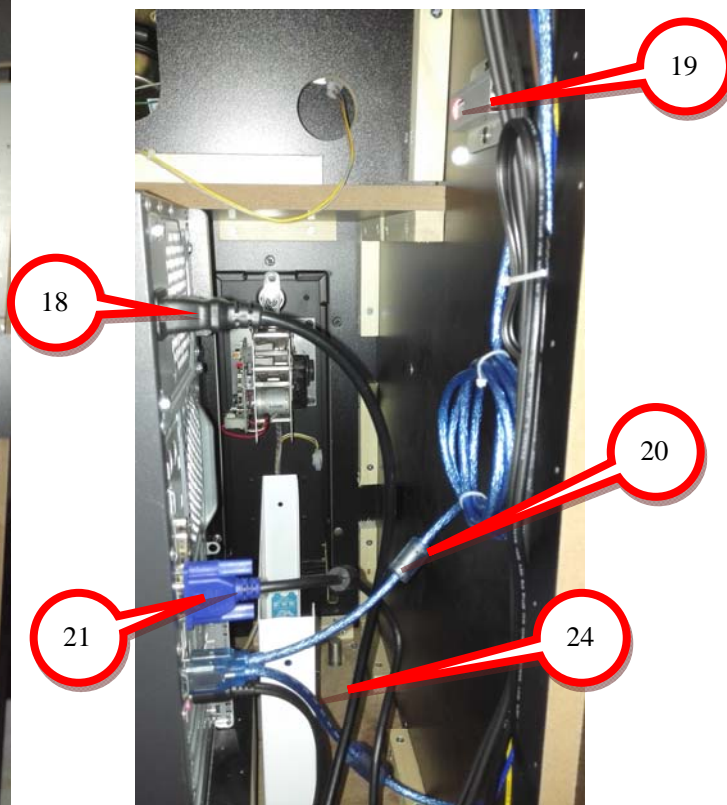
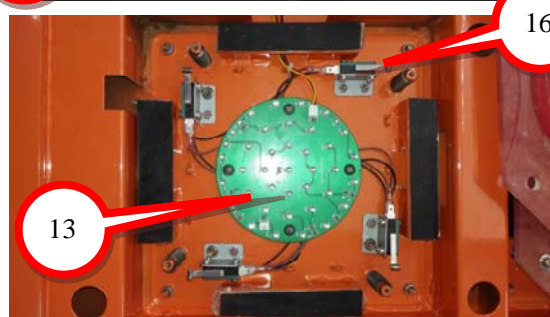
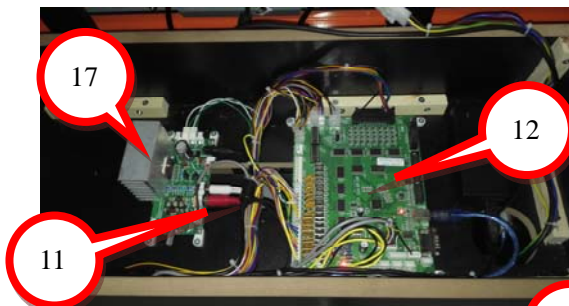

恐龙危机使用说明书

序号	零件编号	系统编号	名称	规格	数量
1	K112-414-000	21200000065	宽屏液晶显示器	42 寸裸机	1
2	K112-404-000	22003080013	柜台灯	W5630-LC80cm-60z/m-DC12V	1
3	K112-437-000	22002013003	LED 柔性灯带	DC12V 3528LED 60bead/m white	0.95
4	K112-432-000	22002013002	RGB 柔性灯带	DC12V 5050LED 三色 LED	2
5	K112-438-000	21706000091	数码板	MLS_30101B_4P(V1.1)	1
6	K112-410-000	23100000005	彩票机	CL-022Q-270	1
7	K112-433-000	29731402001	七彩喇叭灯板	RGB-LBDB. PCB(1.0)	2
8	K112-439-000	22002016001	七彩 LED 软灯条	DC5V RGB IC1606S	2
9	K112-429-000	22801000005	喇叭	全音 4 寸 4 欧 15W	2
10	K112-436-000	22301000001	投币器	电子比较式(侧投)	2
11	K112-412-000	23305000003	立体声音频线	3.5 头转双莲花线 1.8M	1
12	K112-401-000	29791300001	M3 主板	M3-MB. PCB V1.1 150×200mm	1
13	K112-434-000	20710805002	LED 灯板	CLGW-LED2. PCB	6
14	K112-405-000	22003080004	5630 柜台灯	W5630-LC20cm-60z/m-DC12V	2
15	K112-403-000	22003080001	5630 柜台灯	W5630-LC50cm-60z/m-DC12V	4
16	K112-459-000	22604000007	微动开关	绿色三足长杆滑轮退币开关	1
17	K112-417-000	22803000031	2.0 声道功放	GOODCORE-25WD	1
18	K112-428-000	23301050002	电源线	品头-线 3×0.75mm 0.5m	2
19	K112-413-000	21107020036	加密狗	HASP HL PRO	1
20	K112-431-000	23304000100	USB 延长线	A 型 0.5M (公-母)	1
21	K112-462-000	23307000021	DP 转 DVI 视频线	DP-DVI 3 米	1
22	K112-402-000	21602000001	电源盒	BTX-3039(110V220V 通用)	1
23	K112-407-000	21102000048	工业主机	联想工业中配 630+2G	1
24	K112-435-000	23304000021	USB 数据线	A/B 型 1.5m	1
25	K112-406-000	22702010025	直流风扇	XW-1238M12S DC12V 0.4A	1
26	K112-418-000	22702000010	排气扇网	4 寸	2

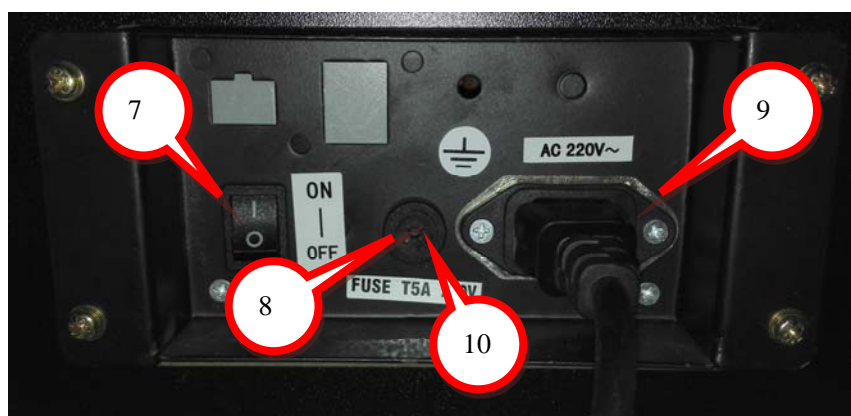
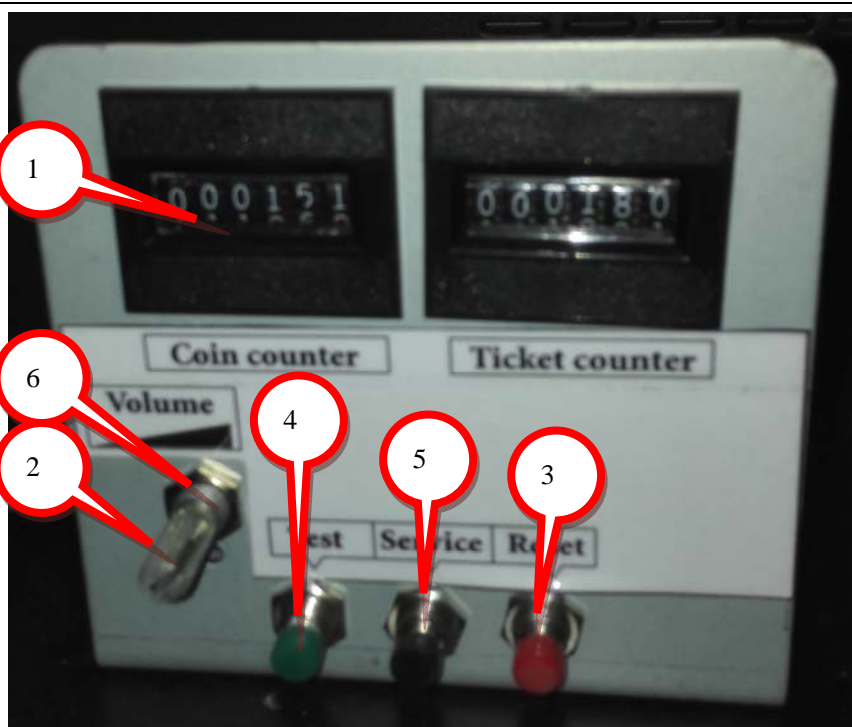

序号	零件编号	系统编号	名称	规格	数量
1	K112-422-000	23000000006	计数器	C-012 12VDC 18CPS (内含二极管)	2
2	K112-427-000	22403000001	电位器旋钮	黑色	1
3	K112-419-000	22402010002	按钮	PB:11C02R(测试按钮) (红色)	1
4	K112-420-000	22402030002	按钮	PB:11C02R(测试按钮) (绿色)	1
5	K112-421-000	22402050001	按钮	PB:11C02R(测试按钮) (黑色)	1
6	K112-416-000	21709000002	电位器连接板	VR. PCB	1
7	K112-426-000	22601000005	小号船型开关	T125/55	1
8	K112-425-000	21902000006	保险管座	R3-11 110V/250V/10A	1
9	K112-423-000	23201000001	滤波器	YB10A1 10A/250V	1
10	K112-424-000	21901000012	保险管	Φ5×20mm T5A 250VAC	1

配线图

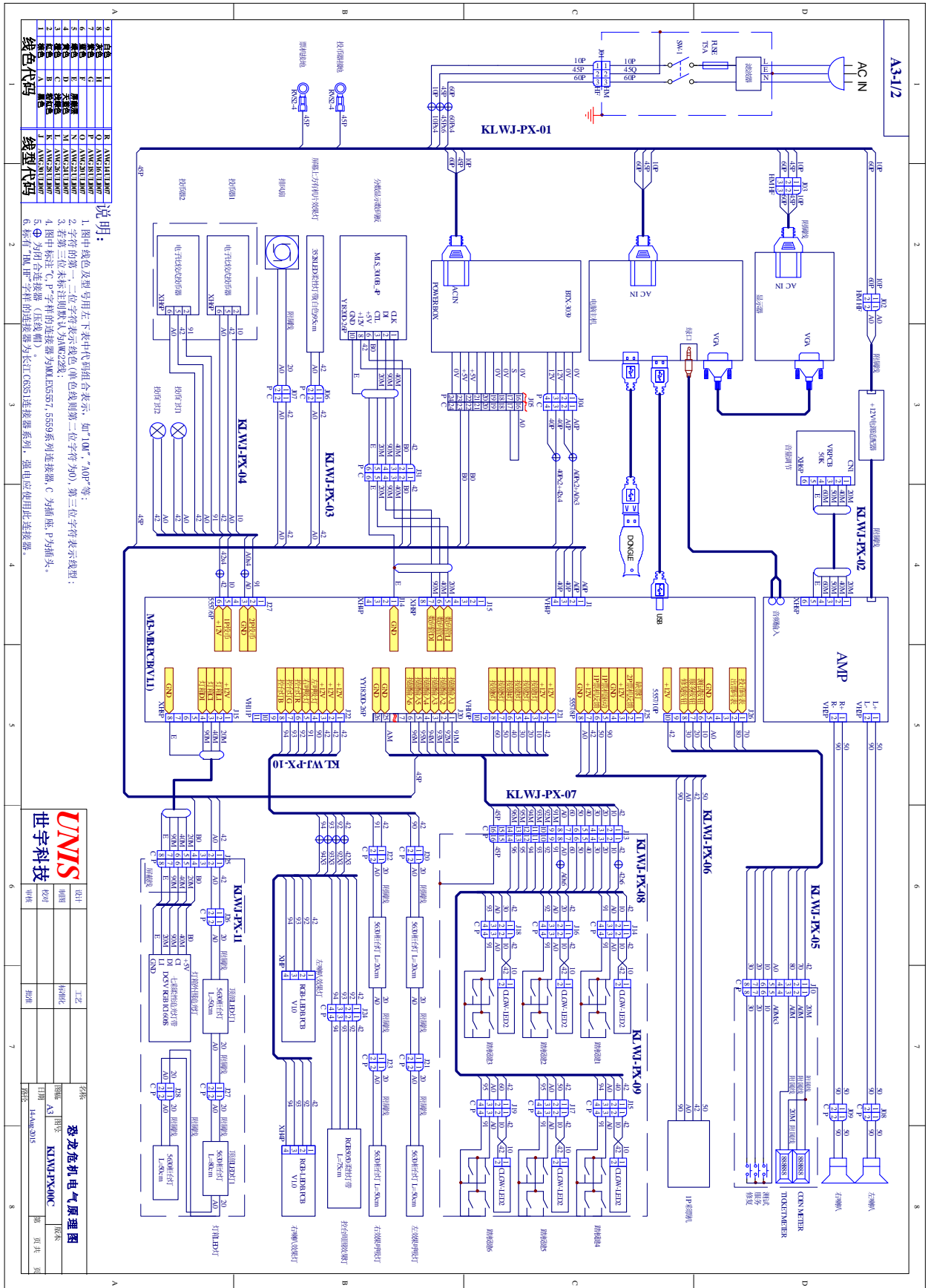

广东世宇科技股份有限公司

GUANGDONG UNIS TECHNOLOGY CO., LTD

中国广东省中山市西区政安路 1 号（广珠西线中山出口旁）

邮编：528402

Tel : (86-760) 8818999

Fax : (86-760) 8998 2736

www.zs-shiyu.com

www.universal-space.com